



MINISTERUL EDUCAȚIEI



**PLANUL DE ACȚIUNE AL ȘCOLII
POSTLICEALE SANITARE „CAROL DAVILA”
TÂRGOVIȘTE – JUDEȚUL DÂMBOVIȚA
– PAS –
2020 - 2025
Revizuit în 2022-2023**



COLECTIVUL DE ELABORARE:

1. Prof. Ana Stoica – Director școală
2. Dr. Stoica Sorin – Membru în Comisia de elaborare PAS
3. Dr. Milea Stoica Mirela- Profesor discipline medicale
4. Florea Liliana– Responsabil CEAC/ Secretar
5. Pușcașu Andreea– Reprezentant Consiliu Local Tgv
6. Gătej Daniela - Contabil
7. Vasilescu Ariana– Reprezentant Consiliul Elevilor

PARTENERI SOCIALI:

INSPECTORATUL ȘCOLAR AL JUDEȚULUI DÂMBOVIȚA
CONSILIUL LOCAL AL MUNICIPIULUI TÂRGOVIȘTE
AGENȚIA JUDEȚEANĂ PENTRU OCUPAREA FORȚEI DE MUNCĂ DÂMBOVIȚA
DIRECȚIA JUDEȚEANĂ DE STATISTICĂ DÂMBOVIȚA
CENTRUL JUDEȚEAN DE RESURSE ȘI ASISTENȚĂ EDUCAȚIONALĂ DÂMBOVIȚA

AVIZAT

Inspectoratul Școlar Județean Dambovita
Inspector Școlar General,

AVIZAT

Comitetul Local de Devoltare a
Parteneriatului Social pentru Formarea
Profesională Dambovița
Președinte

CUPRINS

| | |
|--|-----------|
| PARTEA I CONTEXTUL | 4 |
| 1.1.FORMULAREA SCOPULUI/MISIUNII/VIZIUNII..... | 5 |
| 1.2. PROFILUL ACTUAL AL ȘCOLII..... | 10 |
| 1.3.ANALIZA REZULTATELOR ȘI EVOLUȚIILOR DIN ANII ȘCOLARI TRECUȚI PÂNĂ ÎN PREZENT..... | 12 |
| 1.4. CONTEX REGIONAL ȘI LOCAL..... | 16 |
| | |
| PARTEA a II a ANALIZA NEVOILOR..... | 18 |
| | |
| 2.1.ASIGURAREA CALITĂȚII ÎN ÎPT..... | 18 |
| 2.2. ANALIZA C.E.A.C – ANALIZA SWOT..... | 26 |
| 2.3. PLANUL DE ÎMBUNĂȚIRE..... | 29 |
| 2.3.1.PLANUL DE ÎMBUNĂȚIRE ÎN ANUL ȘCOLAR 2022-2023..... | 29 |
| 2.3.2.PLANUL DE ÎMBUNĂȚIRE ÎN ANUL ȘCOLAR 2022-2023..... | 33 |
| 2.3.3. PLANUL DE ÎMBUNĂȚIRE CEAC 2022-2023 | 39 |
| 2.4. ANALIZA MEDIULUI EXTERN..... | 43 |
| 2.4.1. INDICATORI DE CONTEXT..... | 46 |
| 2.4.2.ASPECTE DEMOGRAFICE..... | 49 |
| 2.5. ANALIZA MEDIULUI INTERN..... | 57 |
| 2.5.1. PREDAREA ȘI ÎNVĂȚAREA | 57 |
| 2.5.2. MATERIALE ȘI RESURSE DIDACTICE | 58 |
| 2.5.3. REZULTATELE ELEVILOR | 60 |
| 2.6. PRIORITĂȚI- ȚINTE STRATEGICE..... | 65 |
| | |
| PARTEA a III a PLAN MANAGERIAL / OPERAȚIONAL..... | 66 |
| 3.1. PLANUL MANAGERIAL PENTRU 2022/2023..... | 66 |
| 3.2. PLANUL OPERAȚIONAL PENTRU 2022/2023..... | 82 |
| 3.3. PLANUL MANAGERIAL PENTRU 2022/2023..... | 90 |
| 3.4. PLANUL OPERAIONAL 2022-2023..... | 102 |

Anexe

VIZIUNEA ȘCOLII

Școala Postliceală Sanitară “Carol Davila”, cu sediul în Târgoviște realizează, de 29 de ani, pregătirea elevilor în Domeniul: Sănătate și asistență pedagogică- nivel 5, în scopul asigurării educației și formării profesionale a acestora, cât și a dobândirii de competențe pe care să le probeze în activitatea de îngrijire medicală concretă, conform standardelor naționale și europene.

MISIUNEA ȘCOLII

Rațiunea de a exista a Școlii Postliceale Sanitare “Carol Davila” Târgoviște este de a forma, cadre medii bine pregătite în concordanță cu evoluția cerințelor din sistemul sanitar, acordate în unitățile sanitare sau la domiciliu, într-un climat care încurajează tinerii să-și dezvolte potențialul, potrivit aptitudinilor și obiectivelor traseului lor profesional.

Misiunea școlii justifică existența sa în contextul educațional și comunitar deoarece această profesie este cerută, în continuare, de unitățile sanitare, de unitățile medico-sociale și de așezămintele monahale, din Târgoviște, din județ, din țară și din străinătate.

Misiunea școlii se mai justifică și prin absorbția pe piața muncii a aproximativ 90% din absolvenții noștri, cu progres fata de anii precedenti.

În formularea misiunii școlii, ținem cont de problemele de etapă cuprinse în Programul de modernizare a învățământului profesional și tehnic, în desfășurarea activității educaționale, de PRAI, de PLAI, cât și de Legile și Hotărârile ME, ARACIP și ISJ-Dâmbovița.

DECLARAȚIA DE CONVINGERI

- Nevoia oricărei ființe umane este de a-și îngriji sănătatea, sub îndrumarea și controlul de înaltă pregătire profesională a cadrelor medico-sanitare.
- Școala oferă posibilitatea celor ce doresc să urmeze un curs de limba franceză, contribuind- astfel- și la lărgirea orizontului de dezvoltarea personală a educabililor.
- Dezvoltarea profesională, completată de cea personală converg spre același deziderat: de a desăvârși formarea asistentului medical, sub semnul respectului față de OM, VALOARE, COMPETENȚĂ, PERFORMANȚĂ și CONVINGEREA DIVINĂ - atribute definatorii pentru asistentul medical.

REALIZĂRI NOTABILE

- Școala Postliceală Sanitară „Carol Davila” Târgoviște nu percepe penalități elevilor care nu achită la timp taxa anuală de studiu și nu solicită plata absențelor.
- Întrucât, prioritatea școlii noastre este îmbunătățirea calității procesului de pregătire profesională în domeniul sanitar, în școală s-au derulat activități de mobilitate a elevilor, în cadrul proiectului Erasmus, partener fiind Institutul medical de învățământ superior **IFSI ESQUIROL LYON FRANCE** cu care colaborăm de cinci ani și Proiectul Sans Frontiere Acupuncture Pirynei, cu finanțare proprie pentru elevi. Consiliul de Administrație al Școlii a fost preocupat pentru îmbunătățirea calității în educație, organizând și desfășurând Modulul I de Acupunctură derulat în parteneriat cu Acupuncture sans Frontieres Pyrenees, proiect susținut de școală cu finanțare proprie.
- Școala Postliceală Sanitară « Carol Davila » este una din principalele școli care asigură pregătire în domeniul sanitar cu frecvență fizică și on-line, obligatorie întrucât nicăieri pe planetă nu există învățământ sanitar la „fără frecvență”.
- Școala oferă educație de calitate în domeniul formării personalului pentru furnizorii de servicii medicale, indiferent de rasă, sex, religie sau etnie.
- Școala este angajată în asigurarea nevoilor educaționale din învățământul postliceal din județ, din țară, din străinătate, și din așezămintele monahale.

- Scopul școlii este de a furniza educație de calitate, de a extinde frontierele cunoașterii și de a sluji interesele omului aflat în suferință.
- Credem că procesul de instruire și condițiile didactico-materiale pe care le oferă școala noastră conferă calitate înaltă procesului de învățământ. Credem că nivelul de pregătire al elevilor este influențat direct de atitudinea și așteptările școlii.
- Școala consideră că, în exercitarea profesiei, asistentul medical are responsabilitatea actelor întreprinse în activitatea de îngrijire medicală ce o desfășoară într-un cabinet medical, la domiciliul pacientului/ asistatului sau în spitale, cămine de seniori, pe baza cunoștințelor ce și le-a însușit în cei 3(trei) ani de studiu.
- **Accreditarea prin Ordin de Ministru Nr. 3891/31.03.2011 ,Atestatul privind nivelul calității educației oferite de Școala Postliceală Sanitară ‘Carol Davila’ Târgoviște, Nr.690/11.06.2012, acordat de ARACIP, evaluarea la 5 ani din 23.09.2016,unde am obtinut rezultate de B, FB și E și Autorizația de încredere obținută în anul 2000 prin Hotărîrea CNEAIP nr.48/27.05.2000, aprobată de MEN prin OM nr. 4243/31.07.2000, pentru 4 (patru) calificări profesionale: asistent medical generalist, asistent balneofizioterapie, asistent de farmacie, asistent de igienă și sănătate publică, ne obligă să fim extrem de riguroși în pregătirea profesională a viitorilor asistenți medicali,**
- Din dorința de a participa activ la rezolvarea problemelor comunității locale, asigurăm scutire de taxă

pentru 10% dintre elevii școlii, cu domiciliul în Târgoviște, în baza unei hotărâri anuale a Consiliul Local Târgoviște. Astfel, ne facem utili în rezolvarea problemelor tinerilor fără posibilități materiale, școlarizând din anul 2002 până în prezent un număr de 90 elevi.

- Experiența celor 28 de ani și profesionalismul mai multor absolvenți ai școlii noastre, care lucrează în Germania, Anglia, Italia, Spania, SUA, Australia, pe post de asistenți medicali fără discriminare de salarizare, subliniază nivelul ridicat de pregătire teoretică și practică al elevilor școlii noastre.
- Existența solicitării din partea Institutului Educațional "Padre Pio" Italia cu scopul înființării unei filiale a școlii noastre în Italia pentru școlarizarea doritorilor din comunitatea română în Domeniul: Sănătate și Asistență Pedagogică, Calificarea profesională: Asistent medical generalist, demonstrează- o dată în plus- bunul renume de care se bucură școala noastră, chiar și peste hotare.
- Ordinul M.E.N. Nr 3499/29.03.2018 de aplicare a noului curriculum, începând cu anul școlar 2018-2019, 2019-2020, 2020-2021,2021-2022,2022-2023

1.2. PROFILUL ACTUAL AL ȘCOLII

REPERE ISTORICE

Școala Postliceală Sanitară „Carol Davila” Târgoviște a fost înființată în cadrul Asociației “Societatea Doamnelor Dâmbovițene” (prin Hot.Judecătorească Nr. 41/11.XI.1993), ca filială a C.N.F.R și Școala „Carol Davila” București, cu Statut propriu și Act Constitutiv de către profesor cu Gradul I, Stoica Ana.

C.N.F.R (Confederația Națională a Femeilor din România) și Școala „Carol Davila” București reuneau asociații, societăți, uniuni de femei din județe, municipii, orașe și așezări rurale ale țării animate de dorința și voința de a acționa în mod legal și democratic pentru asigurarea sănătății fizice și morale a societății, apărarea și promovarea drepturilor tinerilor, copiilor și femeilor, cu activitate națională și cooperare internațională.

Inițiativa acestei activități socio-medicale și instructiv-educative a fost renumit medic dr.Mioara Mincu, fiică a județului nostru, care prin vasta sa experiență de medic și dascăl a considerat că tinerii nu trebuie lăsați pradă agresiunilor imorale ale vieții, și ca o necesitate imperioasă la vremea aceea a înființat Școala „Carol Davila” București cu filiale în toată țara.

În martie 2009, unitatea noastră s-a desprins din Confederația Națională a Femeilor din Romania și de Școala „Carol Davila” București și devine unitate patronată de Asociația „Dr.Corneliu Stoica”. (Hotărârea nr.2333/315-31.03.2009).

Sediul școlii este situat în Târgoviște, pe artera principală a municipiului, care face legătura între București-Târgoviște-Pucioasa-Sinaia, vechiul drum medieval, cunoscut sub numele de Calea Domnească, la numerele 235 și Justiției nr 32, în apropierea sediului politico-administrativ al județului-Prefectura, având în zonă așezăminte medicale ca: Spitalul de boli contagioase, Spitalul Municipal, Spitalul de Urgență, Policlinica As, Centrul Medical „Carol Davila” și Fundația Crucea Alb-Galbenă-Romania-Belgia, filiala Târgoviște.

Așezarea școlii în centrul orașului creează accesul ușor din toate direcțiile, contribuind la popularizarea școlii. Situarea sediului în curtea Colegiului Național „Ienăchiță Văcărescu” în clădire separată numită „Atelier,, cât și cea de a doua clădire situată la N de prima, aproape în aceeași curte constituie un punct tare privind popularizarea ofertei școlare.

În anul 2000, școala a obținut **Autorizația de încredere prin Hotărârea CNEAIP nr.48/27.05.2000, aprobată de MEN prin OM nr. 4243/31.07.2000, pentru 4 (patru) calificări profesionale: asistent medical generalist, asistent balneofizioterapie, asistent de farmacie, asistent de igienă și sănătate publică.** Din 2003 școlarizăm numai 2(două) specializări: asistent medical generalist și asistent medical de farmacie, deoarece celelalte 2(două) nu mai erau solicitate pe piața muncii, iar din 2018 nu au mai fost înscrieri la asistent medical de farmacie, acreditarea pentru această specializare fiind-însă- valabilă.

În anul 2009 s-a achiziționat un imobil în str. Justiției nr. 32 (gard în gard cu actualul sediu), având o suprafață de 301 mp și o clădire pentru care s-a realizat proiectul de consolidare, extindere și etajare, amenajare pentru spații administrative și de învățământ iar în 2016 suprafața s-a extins cu 35 mp în spate pentru realizarea celei de a doua scări de evacuare la recomandarea ISU. Totalul suprafeței imobilului din str. Justitiei este de 336 mp.

În anul școlar **2010/2011, în urma vizitei de evaluare și a Hotărârii Consiliului ARACIP nr. 1 din 08.02.2011, privind propunerea de acordare a acreditării pentru unitățile de învățământ preuniversitar particular evaluate în perioada noiembrie 2010 – februarie 2011, s-a emis Ordinul 3891 din 10.03.2011, de către M.E.C.T.S., privind acordarea acreditării pentru Școala Postliceală Sanitară „Carol Davila”, Târgoviște pentru 2(două) calificări profesionale: asistent medical generalist și asistent medical de farmacie.** În anul școlar **2011/2012, în urma vizitei de evaluare ARACIP și a Hotărârii Consiliului ARACIP, unitatea noastră a primit Atestatul privind nivelul calității educației**

oferit de unitatea de învățământ – Școala Postliceală Sanitară „Carol Davila”, Târgoviște începând cu anul școlar 2012/2013.

Se atestă obținerea **CALIFICATIVULUI: FOARTE BINE și EXCELENT**, cu un punctaj de **82,732** la 24 de indicatori de performanță prevăzuți în **HG. Nr.1534/2008 privind Aprobarea Standardelor de referință și a indicatorilor de performanță pentru evaluarea și asigurarea calității în învățământul preuniversitar.**

Uniunea Învățământului Preuniversitar Particular, din România a avut două întruniri la școala noastră pentru regiunea sud-muntenia, considerându-ne școală pilot.

Evaluarea la 5 ani în septembrie-octombrie (an școlar 2015-2016) - Conform Procesului verbal Nr. 203/ 23.09.2016 intocmit de ARACIP, unde s-au obținut rezultate foarte bune și excelent.

Evaluarea la 5 ani în iunie 2022 - unde s-au obținut rezultate foarte bune.

POPULAȚIA ȘCOLARĂ

Școala Postliceală Sanitară „Carol Davila” Târgoviște oferă absolvenților de liceu posibilitatea de a se pregăti în Domeniul “ Sănătate și Asistență Pedagogică”, Calificarea profesională: Asistent medical generalist și Asistent medical de farmacie.

Școala noastră are ușile deschise pentru toate persoanele care vor să se pregătească ca asistent medical generalist și asistent medical de farmacie, indiferent de etnie, religie, vârstă sau sex.

Oferta de formare profesională pe niveluri de învățământ și profiluri

- **Pentru anul școlar 2020-2021** Școala Postliceală Sanitară „Carol Davila” Târgoviște și-a propus și are aprobat de către Inspectoratul Școlar Județean Dâmbovița următorul Plan de școlarizare:

- asistent medical generalist anul I - 3 clase 91 elevi;
- asistent medical generalist anul II - 3 clase 75 elevi;
- asistent medical generalist anul III -2 clase 52 elevi

TOTAL GENERAL-236 ELEVII elevi inscrisi si 206 promovati din care 202 platitori de taxă și 4 bursieri.

- **Pentru anul școlar 2021-2022**, Școala Postliceală Sanitară „Carol Davila” Târgoviște și-a propus și are aprobat de către Inspectoratul Școlar Județean Dâmbovița următorul Plan de școlarizare:

- asistent medical generalist anul I - 4 clase 113 elevi;
- asistent medical generalist anul II - 3 clase 81elevi;
- asistent medical generalist anul III -3 clase 72 elevi.

- **Pentru anul școlar 2022-2023**, Școala Postliceală Sanitară „Carol Davila” Târgoviște și-a propus și are aprobat de către Inspectoratul Școlar Județean Dâmbovița următorul Plan de școlarizare:

- asistent medical generalist anul I - 2 clase 66 elevi;
- asistent medical generalist anul II - 3 clase 81elevi;
- asistent medical generalist anul III -3 clase 65 elevi.

1.3. ANALIZA REZULTATELOR ȘI EVOLUȚIILOR DIN ANII ȘCOLARI TRECUȚI PÂNĂ ÎN PREZENT

RESURSE MATERIALE

Școala și-a desfășurat activitatea în spații proprii și concesionate și a beneficiat de:

- 4 săli de clasă, cu internet instalat, din fonduri proprii
- 1 sala multimedia, cu tablă interactivă, cu video proiector 2 calculatoare HP, de ultimă generație cu cameră, microfon și unitate incorporate, toate acestea, puse la dispoziția cadrelor, pentru desfășurarea învățământului on-line, cu internet instalat, din fonduri proprii
- o a doua tablă interactivă instalată în clasa etaj clădirea Atelier
- 2 săli de demonstrație, dotate și acestea cu 2 calculatoare HP, de ultimă generație cu cameră, microfon și unitate incorporate, toate acestea, puse la dispoziția cadrelor, pentru desfășurarea învățământului on-line, cu internet instalat.
- 1 laborator de chimie farmaceutică;
- 1 bibliotecă școlară cu 1305 volume: 917 cărți vechi și 100 cărți noi în valoare de 10000 lei constând în: manuale de specialitate, aparatură medicală, 4 termometre non contact, multifuncționale 5 în 1, măști, mănuși, pulsoximetru, dezinfectant pentru mâini, bănci, pardosele.
- cabinet medical pentru elevi și personalul școlii (vezi parteneriat cu S.C.M. Carol Davila – unitate sanitară autorizată, în anexe) asistență medicală, triaj epidemiologic, urgențe medicale, consultații pentru elevi, cadre didactice, personal nedidactic și auxiliar (unele serviciilor fiind gratuite, altele pe bază de trimitere);
- 1 spațiu pentru secretariat, cu 2 calculatoare, 1 laptop, cu internet instalat, 2 imprimante, 2 birouri din lemn masiv și biblioteca cu manuale de specialitate, pentru informarea elevilor și cadrelor.(reprezentând o parte din biblioteca școlii)
- birou director;
- punct de documentare
- 3 grupuri sanitare cu 8 cabine pentru elevi și unul pentru cadre.
- construcție anexă corp scară evacuare P + 1, pentru a doua cale de evacuare, etaj, conform recomandării ISU în suprafață de 35 mp, conform recomandărilor I.S.U. cu o valoare de 100.100 lei = 21.074 euro, la cursul de 4,75 lei/euro = 245 euro/mp,
- spații de arhivă, arhivare finalizată în anul școlar 2019-2020, cu o firmă autorizată, din fonduri proprii, valoare 4500 lei;
- spații de informare și prezentare a elevilor (viziere, panouri, panouri rulante, cu stativ, stativ flipchart);
- fantana
- container

Baza logistică a școlii se compune din: 2 copiatoare, 29 calculatoare (ce se află la secretariat și la sala multimedia), dintre care 5 ultraperformante cu microfon și cameră, cu o valoare de aproximativ 25 000 lei, telefon, fax, acces nelimitat la Internet pentru elevi și profesori.

În anul școlar 2022/2023

Încă de la începutul anului școlar s-au repartizat, pe bază de proces verbal, încheiat la 01.09.2022, semnat de fiecare cadru didactic, echipamentele din dotarea sălilor de clasă (bănci, catedre, scaune, calculatoare, material didactic, etc, conform inventarului fiecărei săli), care corespund cu lista obiectelor de inventar și a mijloacelor fixe înscrise în contabilitatea unității noastre.

La începutul anului școlar **2022-2023** s-au igienizat toate spațiile din clădirea Atelier (2 săli de laborator, 4 săli de clasă) după cum urmează: zugrăvirea, reparații la instalația

electrică, înlocuirea prizelor, repararea și înlocuirea sistemelor de închidere la ferestrele și ușile din termopan, repararea ușii metalice de la intrare cu înlocuirea încuietorilor și a mânerelor, s-au instalat de firme autorizate, iluminatul de siguranță contra panicii, s-au montat lămpi reîncărcabile cu acumulatori cu însemnul Exit, în toate sălile din cele două clădiri, s-au achiziționat noi instrumentare, instalarea internetului de la Vodafone

S-au refăcut, înlocuit și cașerat planșe, tablouri, albume foto, diplome-premii, pliante, mape profesionale.

În acest an școlar- din septembrie pana in prezent școala a funcționat normal, fizic cu toți elevii prezenți la clasă .

Investiții

Baza materială a fost îmbunătățită cu materiale care se regăsesc în listele de inventariere

Au fost achitate toate obligațiile aferente salariilor personalului, cât și datoriile către bugetul de stat, conform documentelor de la serviciul de contabilitate

Suma, reprezentând procentul de 5% care trebuie achitat către Asociația Dr. Corneliu Stoica, a fost achitată suma integral.

a fost instalat geam antifoc cu rezistență la foc pentru 90 minute, la sala de demonstrații și au fost dublați pereții cu regips antifoc la arhivă și casa scării.

s-au înlocuit treptele de lemn cu trepte de metal la a doua scară și a fost vopsită parte metalică a scării, cu vopsea profesională pentru 600 grade.

În anul 2021-2022, investițiile au mers și către construirea unei scări metalice pentru evacuare în caz de incendiu, modernizare corp clădire sediul neu prin adaugare de pereți ignifugi și confecționarea și montarea unui geam între sala de demonstrații și hol – toate acestea pentru a crește rezistența la foc (timp de 90 minute), la recomandarea inspectorilor ISU.

De asemenea, a fost extinsă clădirea "Casa Școlii" , prin adăugarea unei săli mari, de aproximativ 80 mp, a 2 grupuri sanitare și o marchiză pentru a doua intrare.

RESURSE UMANE

În anul școlar 2022/2023:

Se asigură corelarea anuală a planului de școlarizare în conformitate cu studiile de piață realizate, baza materială și resursele umane ale școlii.

- S-a asigurat încadrarea cu personal didactic calificat pentru toate modulele din curriculum + personal auxiliar/medici, profesori, maiștri instructori: 10 cadre didactice din care 4 profesori titulari și 5 maiștrii instructori, 2 profesori cu gradul I acoperindu-se necesarul de resurse umane cu personal didactic cu contract individual de muncă de cel puțin 90%, și cu personal didactic calificat de peste 100% răspunzând astfel cerințelor standardelor specifice de calitate elaborate de Ministerul Educației și A.R.A.C.I.P. (Domeniul A Capacitate instituțională, subdomeniul Managementul personalului, pag.6).
- **Școala Postliceală Sanitară „Carol Davila” Târgoviște este membră a organismului FINE (European Federation of Nurse Educators). Scopul este participarea la acțiuni de incluziune a unității noastre în organisme europene de specialitate cunoscute de cadre didactice și elevi, în scopul recunoașterii activității instituției noastre privind integrarea pe piața internă și externă a muncii, în domeniul sanitar, învățământ nivel V.**
- În ultimii 5 ani am întocmit, am aplicat la Agenția Națională și s-a aprobat, PROIECTUL ERASMUS+ 2016-2017: „PERFEȚIONAREA TEHNICILOR DE NURSING ÎN CARDIOLOGIE PENTRU ELEVI LA STANDARD EUROPENE,, Număr 2016-1-RO 01- KA102-023666 TÂRGOVIȘTE-LYON, finanțat de Agenția

Națională în valoare 2000 eur/ elev, cu ănvățământ clinic efectuat în secția de cardiologie la prestigiosul HOSPITAL EDUARD HARIOT- LYON.

- Managerul și fondatorul Unității școlare, a aplicat pentru elevi și cadre un Proiect către Parlamentul European- Unitatea de vizite și seminarii și s-au realizat două vizite la Bruxelles, cu susținere financiară din partea Parlamentului European și a școlii, în scopul diseminării informațiilor activității Parlamentul.
- Vizita medicală obligatorie a personalului didactic și nedidactic și triajul epidemiologic al elevilor prin parteneriatul cu Centrul Medical Carol Davila Târgoviște, care s-a efectuat la începutul anului școlar 2022-2023 în luna septembrie gratuit.
- Contract de Medicina Muncii cu SCM. Carol Davila, Dr. Crăciun Niculina
- **Participarea cu ISJ Dâmbovița la întâlnirea privind evaluarea proiectelor finanțate de Agenția Națională pentru Programe Comunitare în domeniul Educației și Formării Profesionale .**
- Participarea elevilor la **Ziua Mondială de luptă împotriva fumatului, în data de noiembrie 2022**, eveniment desfășurat de **Direcția de Sănătate Publică** în parteneriat cu **Filiala Crucea Roșie Dâmbovița**.
- **Participarea elevilor la Ziua Mondială a Sănătății**
- Participarea elevilor la Activitatea cu tema **“Depistarea precoce a cancerului de sân vă poate salva viața!”**, eveniment desfășurat de **Direcția de Sănătate Publică în parteneriat cu Filiala Crucea Roșie Dâmbovița**.
- **Susținerea Examenul Definitivat a doamnei prof. Floarea Liliana 2023**

LISTA DE PARTENERIATE

- 1. Parteneriat cu SCM Carol Davila Târgoviște și Crucea Alb-Galbenă Romania, filiala Târgoviște - Persoane de contact: As. Șef Cursaru Monica, prin care suntem singura scoala din județ. Acest parteneriat se desfășoară gratuit. În continuare pregătim echipamentul necesar pentru elevii care doresc să învețe tehnica recoltării nazo-faringiene și efectuării vaccinului anti-covid și anti-gripal.**
- 2. Protocol de colaborare cu Mănăstirea Dealu, Târgoviște – (reprezentanți: Maica Stareță și Maica Chindriș Anuța).**
- 3. Protocol de colaborare cu Direcția de Sănătate Publică Dâmbovița- Persoane de contact: As. Ig. Ilie Roxana și Dr. Aquilina Mesina ;**
- 4. Protocol de Parteneriat Educațional încheiat cu Școala Postliceală Sanitară “Carol Davila” Petroșani.**
- 5. Parteneriat cu Primăria – contract Nr.3/2002, Hot.222/26.09.2001; contract realizat pe 25 de ani; (vezi contabilitate).**
- 6. Protocol de Parteneriat Educațional încheiat cu Școala Postliceală Sanitară “ Fundeni”.**
- 7. Parteneriat cu Spitalul de Urgență Târgoviște - persoane de contact: Dr. Claudiu Dumitrescu-Manager, director de nursing Nicolae Rodica; pentru desfășurarea învățământului clinic, în spital.**
- 8. Protocol de lucru încheiat cu ocazia desfășurării Activității stradale, care se desfășoară în Piața Mihai Viteazul Târgoviște, și dotarea cu tensiometre, glucometre și materiale sanitare**
- 9. Protocol de lucru încheiat cu ocazia desfășurării activității de educație pentru sănătate , cu tema **Împreună pentru sănătatea mintală!****
- 10. Protocol de lucru încheiat cu Direcția de Sănătate Publică Dâmbovița cu ocazia desfășurării activității de educație cu tema – COVID 19 – Eliminarea riscurilor asociate consumului de alcool.**
- 11. Formarea și adaptarea elevilor și cadrelor didactice la desfășurarea activității hibride cu o firmă specializată în IT.**

Temele activităților extracurriculare au fost următoarele:

1. CERC METODIC la Scoala Postliceala Sanitara Christiana, Targoviste.
2. Participarea elevilor la Activitatea cu tema “**CONTRACEPȚIA: Dreptul tău este și responsabilitatea ta!**”, eveniment desfășurat de Direcția de Sănătate Publică în parteneriat cu Filiala Crucea Roșie Dâmbovița, participanți la activitate elevii din anul I, director Prof. Stoica Ana, dr. Dinu Tudor, Mi. Gugu Cristina, Mi. Anghel Adriana, Prof. Floarea Liliana.
3. Participarea elevilor la Activitatea cu tema “**Depistarea precoce a cancerului de sân vă poate salva viața!** ”, eveniment desfășurat de Direcția de Sănătate Publică în parteneriat cu Filiala Crucea Roșie Dâmbovița. participanți la activitate elevii din anul I, director Prof. Stoica Ana, dr. Dinu Tudor, Mi. Anghel Adriana, Prof. Floarea Liliana.

Asigurarea calității educației din unitate s-a realizat prin:

- **Evaluarea internă a calității** din unitate a fost realizată de către Comisia pentru evaluare internă și asigurarea calității constituită la nivelul școlii, conform Deciziei Nr 386/ 04.10. 2021 Responsabil CEAC -Prof. Floarea Liliana, valabil și pentru anul școlar 2022-2023 .

A continuat implementarea principiilor calității, conform anexei 3.b și anexa 5.

Monitorizarea internă a activității școlii;

S-a întocmit raportul de autoevaluare care s-a trimis ISJ și ARACIP.

- **Evaluarea externă a calității**

A fost realizată de către ARACIP, prin Evaluare Externă din anul școlar 2021-2022, de către reprezentanții ISJ prin Inspecții Tematice efectuate în anii școlari 2021-2022 și 2022-2023, Comisia examenului de Certificare a Calificării Profesionale AMG.

Anual, pe platforma <https://calitate.aracip.eu/> s-a realizat RAEI, Raportul anual de autoevaluare și se realizează Planul de îmbunătățire a calității educației;

- **BAZA DE DATE ELEVI 1993-2021**

- **3337 ELEVI ÎNSCRIȘI**
- **334 EXMATRICULAȚI**
- **106 abandon, retrași, transferați**
- **2823 ABSOLVENȚI (1993 – 2021)**

75% - 80% DIN ABSOLVENȚI S-AU ANGAJAT ÎN DOMENIUL MEDICAL ATÂT ÎN ȚARĂ CÂT ȘI ÎN UE BURSIERI/TABEL CU NUMĂRUL DE ELEVI CARE AU BENEFICIAT DE SCUTIRE DE LA PLATA TAXEI DE ȘCOLARIZARE ÎN PERIOADA 2002-2020

| Nr. crt. | Anul școlar | Număr elevi scutiți |
|----------|-------------|---------------------|
| 1 | 2002-2003 | 6 |
| 2 | 2003-2004 | 9 |
| 3 | 2004-2005 | 7 |
| 4 | 2005-2006 | 10 |
| 5 | 2006-2007 | 7 |
| 6 | 2007-2008 | 5 |

| | | |
|----|--------------|-----------|
| 7 | 2008-2009 | 4 |
| 8 | 2009-2010 | 3 |
| 9 | 2010-2011 | 3 |
| 10 | 2011-2012 | 1 |
| 11 | 2012-2013 | 2 |
| 12 | 2013-2014 | 8 |
| 13 | 2014-2015 | 6 |
| 14 | 2015-2016 | 3 |
| 15 | 2016-2017 | 3 |
| 16 | 2017-2018 | - |
| 17 | 2018-2019 | 6 |
| 18 | 2019-2020 | 4 |
| 19 | 2020-2021 | 5 |
| 20 | 2021-2022 | 3 |
| 21 | 2022-2023 | 4 |
| | TOTAL | 99 |

1.4. Context regional și local

Contextul regional - Planul de Dezvoltare Regională Sud Muntenia 2015-2021

Priorități Prioritatea 1 – Dezvoltarea durabilă a infrastructurii locale și regionale

Prioritatea 2 – Dezvoltarea urbană durabilă

Prioritatea 3 – Creșterea competitivității economiei regionale pe termen lung

Prioritatea 4 – Protecția mediului și creșterea eficienței economice

Prioritatea 5 – Susținerea educației și ocupării forței de muncă

OBIECTIVUL STRATEGIC GENERAL

Dezvoltarea capitalului uman din regiunea Sud Muntenia prin creșterea accesului și a participării la educație și instruire pe tot parcursul vieții și stimularea ocupării forței de muncă

Măsuri: *5.1. Dezvoltarea și modernizare infrastructurii educaționale și de cercetare*

Scopul acestei măsuri este de a îmbunătăți calitatea infrastructurii educaționale și de cercetare prin dotarea și modernizarea școlilor, a grădinițelor, a campusurilor școlare, precum și a centrelor pentru formare profesională și a centrelor și instituțiilor de cercetare,

5.2. Dezvoltarea capacității instituționale a sistemului educațional, de cercetare și de formare continuă

5.3. Corelarea programelor educaționale cu cerințele pieței muncii

5.4. Sprijinirea adaptabilității forței de muncă și promovarea antreprenoriatului

STRATEGIA PENTRU SPECIALIZARE INTELIGENTĂ A REGIUNII SUD MUNTENIA PENTRU PERIOADA 2020-2025

Priorități orizontale

1. Economie regională competitivă bazată pe inovare

2. Stimularea transferului tehnologic și științific

3. Dezvoltarea și menținerea în regiune a capitalului uman înalt specializat

Prioritățile locale – conform PLAI 2019 – 2021

PRIORITATEA 1: ARMONIZAREA OFERTEI IPT CU PIAȚA MUNCII

Corelarea ofertei școlilor IPT din regiune cu nevoile de

calificare, în condițiile de calitate a procesului de educație și formare profesională, în scopul facilitării tranziției de la școală la viața activă și continuării învățării pe tot parcursul întregii vieți.

Indicatori de impact:

- Adaptarea ofertei la țintele PLAI stabilite în concordanță cu cererea previzionată a pieței muncii
- Creșterea ratei ocupării pentru persoanele cu vârsta între 20-64 ani la 70% până în 2020.

- Asigurarea

continuării studiilor, după învățământul obligatoriu, pentru cel puțin 85% din populația de vârstă școlară a județului cuprinsă în învățământul IPT

PRIORITATEA 2: ASIGURAREA DE ȘANSE EGALE PRIN SISTEMUL IPT PRIVIND ACCESUL LA EDUCAȚIE AL TINERILOR DIN JUDEȚ.

Obiective:

Creșterea adaptării școlare, medierea succesului și integrarea profesională a tuturor elevilor, indiferent de nevoile lor, prin asigurarea accesului la educație.

Indicatori de impact:

- Prevenirea și reducerea ratei de părăsire timpurie a școlii la 11,3 % până în anul 2021

PRIORITATEA 3: DEZVOLTAREA BAZEI DIDACTICO-MATERIALE A ȘCOLILOR IPT DIN REGIUNE ÎN PARTENERIAT CU ALTE ORGANIZAȚII.

Obiectiv:

Reabilitarea și dotarea cu echipamente didactice a școlilor IPT din regiune în concordanță cu cerințele domeniilor de pregătire profesională.

Indicatori de impact:

- Reabilitarea a 5% din numărul școlilor IPT ale județului, până în 2021.
- Toate școlile IPT să aibă dotare minimală conform domeniilor de calificare și 50% dintre acestea să aibă dotare în concordanță cu evoluțiile tehnologice ale domeniilor de pregătire.

PRIORITATEA 4: EFICIENTIZAREA RELAȚIILOR PARTENERIALE EXISTENTE ȘI DEZVOLTAREA DE NOI PARTENERIATE PENTRU IPT

Obiectiv:

Dezvoltarea parteneriatului social activ pentru formarea profesională, în scopul planificării strategice a IPT la nivel regional

Indicatori de impact:

- Cel puțin un parteneriat pentru formarea profesională în fiecare școală IPT pentru fiecare domeniu de pregătire.
- Participarea cadrelor didactice din IPT la cel puțin un curs de formare profesională continuă, anual.

PRIORITATEA 6: EFICIENTIZAREA ȘI DEZVOLTAREA ACTIVITĂȚILOR DE CONSILIERE PROFESIONALĂ A TINERILOR

Obiectiv:

Dezvoltarea orientării și consilierii profesionale în scopul creșterii performanțelor educaționale și ratelor de tranziție către nivele superioare de educație

Indicatori de impact:

- Asigurarea serviciilor de orientare și consiliere profesională pentru toți elevii din învățământul IPT, până în 2021.

PARTEA A II A - ANALIZA NEVOILOR

2.1. ASIGURAREA CALITĂȚII ÎN ÎPT (conform paragrafului 5.4.2. din P.L.A.I.)

Începând cu anul școlar 2006-2007 pentru unitățile școlare din ÎPT a fost introdus un sistem de asigurare a calității în educație, prin constituirea Comisiilor de Evaluare și Asigurare a Calității.

Mecanismul de asigurare a calității utilizat este construit pe autoevaluarea din partea școlii, confruntată cu evaluarea externă (prin inspecție școlară), ambele fiind structurate pe același set de indicatori (descriptori de performanță). Rezultatele evaluării se regăsesc în planurile de îmbunătățire a calității din fiecare unitate școlară. Cadrele didactice din unitățile școlare cuprinse în programul Phare TVET, care au beneficiat de formare și asistență în acest scop, au realizat diseminarea și au asistat la implementarea sistemului de asigurare a calității în celelalte școli din județ. La fundamentarea planului de școlarizare s-a ținut cont de cererea de pe piața muncii și a fost necesară introducerea unor calificări noi, la grupuri școlare, școli de arte și meserii din județ care au primit autorizare provizorie de funcționare din partea ARACIP.

În anul școlar 2017/2018, 2018-2019, 2019-2020, 2020-2021 manualul de autoevaluare a fost implementat în toate unitățile cu învățământ profesional și tehnic. În cele 21 de unități cu ÎPT, inspectorii vor efectua vizite de validare a rapoartelor de autoevaluare și de monitorizare externă pentru a sprijini școlile în procesul de asigurare și îmbunătățire a calității. Vizitele de monitorizare externă a procesului de autoevaluare au un rol de îndrumare și sprijin a unităților de ÎPT, în primul rând în ceea ce privește procesul instructiv-educativ. Monitorizarea externă a performanțelor unităților de ÎPT subliniază punctele tari și succesele obținute de aceștia în procesul de autoevaluare și menționează punctele slabe și aspectele care necesită îmbunătățire.

Vizitele de monitorizare externă se desfășoară la mijlocul ciclului anual de autoevaluare și sunt efectuate de reprezentanți de la inspectoratul școlar și profesori metodiști. De asemenea, unitățile cu ÎPT pot solicita o vizită de monitorizare externă în cazul în care au nevoie de o părere imparțială sau de un sfat în legătură cu o problemă sau aspect apărut în timpul procesului de autoevaluare sau în momentul elaborării raportului și a planului de îmbunătățire.

2.1. Analiza mediului extern (Analiza profilului economic, Analiza pieței muncii, Date demografice, Cerințele pieței muncii și nevoile utilizatorilor finali inclusiv ale elevilor, informații relevante privind dezvoltarea ÎPT și nevoile de competențe pentru domeniile în care școala oferă formare profesională, concluzii clare în legătură cu implicațiile privind viitorul ÎPT.

2.1.1. Analiza profilului economic

Principalele concluzii din analiza mediului economic județean. Implicații pentru ÎPT

Regiunea Sud Muntenia este o regiune cu posibilități mari de creștere, cu rezultate economice superioare mediei naționale, situându-se la nivel național pe locul trei.

În perioada 2010-2020, în Regiunea de Dezvoltare Sud Muntenia atât Produsul Intern Brut total cât și Produsul Intern Brut pe cap de locuitor, au crescut de la un an la altul în perioada analizată, urmând tendința de pe plan național. Deși în ceea ce privește Produsul Intern Brut pe cap de locuitor, creșterea este importantă în ultimii ani, atât la nivel de regiune cât și la nivelul întregii țări, rezultând astfel un nivel ridicat de dezvoltare economică, PIB-ul pe cap de locuitor reprezintă doar 30 % din media Uniunii Europene. Industria, alături de

comerț, transporturi și agricultură sunt sectoarele care au ponderea cea mai ridicată în formarea VABR. Se impune totuși observația că în ultimul timp ponderea acestora este în scădere în favoarea unor ramuri în plin avânt precum serviciile și construcțiile.

Industria dâmbovițeană se caracterizează printr-un grad ridicat de diversitate, bazându-se pe bogăția și varietatea resurselor naturale existente: zăcăminte de țiței, gaze naturale, cărbune, sulf, ape sulfuroase, marne, calcare, gresie. Județul Dâmbovița este considerat un județ mediu industrializat comparativ cu județele Argeș, Prahova, Regiunile Nord Vest și Centru, care sunt puternic industrializate.

În producția industrială a județului ponderea predominantă o deține industria prelucrătoare, preponderente fiind activitățile din industria metalurgică, industria de mașini și echipamente, industria materialelor de construcție și a altor produse din minerale nemetalice, fabricarea articolelor de îmbrăcăminte, industria alimentară, industria textilă, etc. Industria extractivă cu o pondere de 15,4% se concretizează în exploatarea de țiței, gaze naturale, cărbune și agregate minerale pentru construcții.

O pondere importantă o are și industria producătoare de energie electrică și termică, gaze și apă, județul Dâmbovița producând energie electrică pe cărbune la Electrocentrala Doicești și hidro la Complexul de microhidrocentrale de la Dobrești și Scropoasa. Industria suferă în continuare din cauza numărului mare de muncitori angajați determinat de insuficienta dotare cu utilaje performante. Dacă pe ansamblu se constată o scădere a cererii de munca în acest domeniu, în schimb, se observa o lipsa de specialiști în aproape toate domeniile legate de industria prelucrătoare. Se recomandă școlarizarea pentru domeniile de calificare din industrie, în special la nivelurile 3 și 4.

2.1.2. Analiza pieței muncii. Cerințele pieței muncii și nevoile utilizatorilor finali inclusiv ale elevilor

Principalele constatări desprinse din informațiile din AMIGO la nivel regional (PRAI Sud-Muntenia 2016-2025)

❖ Populația activă, populația ocupată:

- Tendința de scădere la nivel regional a populației active și mai ales a populației ocupate, cu diferențe majore pe sexe și medii rezidențiale.
- Reducerea populației active și a populației ocupate: mult mai mare în cazul femeilor decât în cazul bărbaților.
- Populația activă și populația ocupată înregistrează scăderi mai mari în mediul rural față de mediul urban.

❖ Rata de activitate și rata de ocupare:

- Tendință de scădere atât a ratei de activitate cât și a ratei de ocupare la nivel regional. Există însă disparități majore pe sexe și medii rezidențiale. Destul de grav pare faptul că rata de ocupare este mult mai redusă pentru populația feminină.

Se remarcă un fenomen al subocupării care afectează în mod deosebit populația feminină din mediul rural, combinat cu o calitate redusă a ocupării în mediul rural (în condițiile unei ocupări de subzistență, în agricultură)

❖ Șomajul (BIM)- la nivel regional:

- Rata șomajului BIM se menține mai ridicată decât la nivel național.
- Rata șomajului mai ridicată în mediul urban.
- Șomajul BIM este mai mare în cazul bărbaților.
- Rata ridicată a șomajului tinerilor.

❖ Ocuparea și șomajul pe niveluri de educație

- Riscul de șomaj crește și șansele de ocupare se reduc cu cât nivelul de educație este mai scăzut.
 - ✚ Rata șomajului regional pentru persoanele cu nivel scăzut de educație (cu cel mult învățământ gimnazial) este mai mare decât la nivel național.

- ✚ În Regiunea Sud Muntenia șansele de ocupare sunt mult mai reduse decât la nivel național pentru persoanele cu nivel scăzut de pregătire (cu cel mult învățământ gimnazial).
- ✚ La nivel regional rata de ocupare a femeilor cu nivel scăzut de educație este de sensibil mai mică decât cea a bărbaților.
- Tendința de creștere a ponderii în ocupare a populației cu studii superioare și a celor cu nivel de pregătire liceal și de scădere a ponderii cu nivel scăzut de pregătire (cel mult gimnazial).

Concluzii din analiza principalilor indicatori din Balanța Forței de Muncă (BFM)

❖ **Populația activă civilă, respectiv populația ocupată civilă (conf. BFM)**

Tendința este de scădere, pentru ambii indicatori.

❖ **Rata de ocupare a resurselor de muncă (conf. BFM)**

- Tendințe sinuoase, de scădere ușoară a ratelor de activitate și de ocupare a populației civile în perioada 2010-2013, creștere sensibilă pentru anul 2014 și un regres în perioada 2015-2017. Cele mai bune valori rămân cele din 2007 și 2008. În anul 2017, cei doi indicatori sunt sub nivelul anului 2012, ajungând la 60,0%, respectiv la **56,8%**. Revirimentul produs în 2017 este valabil pentru rata de ocupare.
- Ratele de activitate și de ocupare a populației civile sunt mai mici în județul Dâmbovița, iar cele înregistrate la nivel regional sunt la rândul lor mai mici decât cele la nivel național.
- Rata de ocupare mai redusă pentru populația feminină față de cea masculină.

❖ **Șomerii înregistrați în evidențele AJOFM:**

➤ Cu o evoluție fluctuantă, rata șomajului înregistrat în județul Dâmbovița se situează atât peste media națională cât și peste cea regională în perioada 2010-2020, cu excepția anilor 2009 și 2010 când atinge valori inferioare celei regionale. Începând cu anul 2012, tendința este continuu descrescătoare și ajunge la finele anului 2020 la cea mai mică valoare din interval, atingând nivelul anului 2007.

➤ Rata șomajului înregistrat în jud. Dâmbovița - mai mică în cazul femeilor în toată perioada 2007-2015, *după care situația se inversează în 2019 și 2020.*

❖ **Șomajul tinerilor.** Ponderea numărului de șomeri tineri în total, la 31 decembrie 2019 înregistrează valoarea de 10,97 % fiind foarte apropiată de cea înregistrată la nivel național (11,05%).

Concluzii din analiza structurii populației ocupate civile

Cea mai mare pondere o are populația ocupată în *servicii*, urmată de a celei ocupate în *industrie*. Ponderea populației din servicii o întrece pe cea de la nivelul regional, dar este mai mică decât cea națională. Ponderea populației din industria județeană este superioară atât celei similare regionale, cât și celei de la nivelul național. *Agricultura* are o pondere puțin mai mică decât cea a Regiunii Sud Muntenia, dar sensibil mai mare decât ponderea de la nivelul național. Pentru sectorul *construcțiilor*, această pondere este mai mică, atât față de Regiune cât și față de nivelul național.

Concluzii din analiza comparativă pe ocupații a șomajului și locurilor de muncă vacante înregistrate la AJOFM

Din datele administrative ale AJOFM, rezultă că nu s-au produs schimbări semnificative față de anii trecuți în structura domeniilor avantajate din prisma ofertelor de locuri de muncă.

Domeniile favorizate ar fi următoarele:

- Construcții
- Confecții și industrie textilă
- Comerț
- Lucrări de instalații electrice
- Industria alimentară
- Turism și alimentație publică
- Transporturi

Concluzii din observațiile desprinse ca urmare a activităților specifice serviciului public de ocupare (de recrutare de forță de muncă, de mediere a muncii, de informare și consiliere profesională, de formare profesională).

Din activitatea desfășurată în mod curent cu clienții serviciului public de ocupare (persoane în căutare de loc de muncă, agenți economici) dar și de cea în care am fost beneficiari sau parteneri în cadrul unor proiecte cu finanțare FSE POSDRU, respectiv POCU, constatăm că pot avea loc multe îmbunătățiri în ce privește următoarele aspecte:

- Consilierea precoce (în clasele VI-VII) a părinților (tutorilor) asupra unei orientări școlare și profesionale a copiilor, cu accent pe avantajele pe care le poate aduce alegerea unei rute a învățământului profesional și tehnic
- Insuflarea unui cult al muncii și al respectului față de aceasta către populația școlară, în paralel cu campanii de educație a angajatorilor în a recompensa corect și motivant proprii angajați.

Implicațiile pentru ÎPT

- **Scăderea ratei de ocupare, rata șomajului peste media la nivel național, nivelul ridicat al șomajului tinerilor și șomajul de lungă durată** - obligă sistemul de ÎPT la:
 - anticiparea nevoilor de calificare și adaptarea ofertei la nevoile pieței muncii
 - acțiuni sistematice de informare, orientare și consiliere a elevilor
 - abordarea integrată a formării profesionale inițiale și continue, din perspectiva învățării pe parcursul întregii vieți
 - implicarea în programele de măsuri active pentru ocuparea forței de muncă, în special în cele privind oferirea unei noi calificări tinerilor care nu și-au găsit un loc de muncă după absolvirea școlii.
 - parteneriate active cu agenții economici, Serviciul Public de Ocupare, furnizori de ocupare și formare, autorități și alte organizații care pot contribui la integrarea socio-profesională a absolvenților – prioritate permanentă a managementului școlar.
- **Participarea scăzută a forței de muncă în programe de formare continuă** - în contrast cu nevoile de formare în creștere (pentru întreprinderi, salariați, șomeri), decurgând din mobilitatea ocupațională accentuată de procesele de restructurare a economiei, nevoile de actualizare și adecvare competențelor la cerințele în schimbare la locul de muncă, etc. - oferă școlilor oportunitatea unei implicării active ca furnizori de formare pentru adulți, având în vedere:
 - creșterea nivelului de calificare a capitalului uman și formarea de noi competențe pentru adaptarea la schimbările tehnologice și organizaționale din întreprinderi
 - adecvarea calificării cu locul de muncă
 - reconversia profesională în funcție de nevoile pieței muncii
 - recunoașterea și valorificarea în experienței profesionale și a competențelor dobândite pe cale formală și informală – înființare de Centre de “Evaluare a Competențelor”;
 - diversificarea ofertei de formare și adaptarea la nevoile grupurilor țintă: ex. programe de formare la distanță, consultanță, platforme e-learning etc.
- **Evoluțiile sectoriale în plan ocupațional și prognozele privind cererea și oferta pe termen lung** - trebuie avute în vedere pentru:
 - Planificare strategică pe termen lung a ofertei de calificare, corelată la toate nivelurile decizionale: regional (PRAI), județean (PLAI), unitate școlară (PAS)
 - Identificarea și eliminarea unor dezechilibre între planurile de școlarizare și nevoile de calificare rezultate din prognoză
 - Planurile de școlarizare trebuie să reflecte și să se adapteze la domeniile de specializare din “Strategia Nationala pentru Competitivitate 2014 – 2020”, pe sectoarele economice cu potential competitiv: Turism și ecoturism; Textile și pielărie; Lemn și mobilă; Industrii creative; Tehnologia Informației și Comunicațiilor; Procesarea alimentelor și a bauturilor; Sanătate și produse farmaceutice; Energie și

management de mediu; Bioeconomie (agricultura, silvicultura, pescuit și acvacultura) și biotehnologii;

- **Decalajele privind nivelul de educație în mediul rural față de urban - obligă la:**
 - Măsuri sistemice pentru creșterea generală a calității învățământului rural
 - Asigurarea accesului egal la educație în condiții de calitate
 - Măsuri de sprijin pentru continuarea studiilor de către elevii din mediul rural și din categorii defavorizate economic și social
- **„Agenda pentru noi competențe și locuri de muncă”, document comunicat către Parlamentul European, Consiliu, Comitetul Economic și Social European și Comitetul Regiunilor, în care se relevă importanța atingerii obiectivului de ocupare a forței de muncă (rată de ocupare de 75% până în 2020), prin acțiuni concentrate pe priorități-cheie, obligă IPT și partenerii acestuia:**
 - Priorități în sistemul educațional și formativ pentru științe, tehnologie, inginerie și matematică
 - Asigurare de competențe din cele mai diverse- accent pe cele digitale și ecologice
 - Formarea de specialiști în domeniul sănătății și serviciilor sociale, în special în profesii auxiliare asistenței medicale
 - Asigurarea competențelor - cheie digitale și transversale, educație în domeniul mass-media și comunicare într-o limbă străină
 - Includerea temei “spiritul antreprenorial” în programa școlară, crearea unei mase critice de profesori de antreprenariat, colaborări între universități și centre de cercetare în domeniul inovării și antreprenariatului pentru a crea competențele necesare creării și gestionării profitabile a IMM-urilor
 - Consolidarea cooperării între serviciile de ocupare a forței de muncă și cele de orientare în domeniul ocupației.

2.1.3. Date demografice

Principalele concluzii din analiza demografică. Implicații pentru IPT

Imaginea furnizată de analiza demografică, se caracterizează prin următoarele aspecte:

- scăderea numărului populației s-a conturat ca o tendință de lungă durată iar continuarea acestei tendințe pe termen lung este de natură să genereze mari probleme economico-sociale;
 - densitate superioară mediei pe țară;
 - scăderea populației urbane pe fondul dominării populației rurale;
 - spor natural negativ;
 - dominarea populației de naționalitate română.
 - ponderea populației de etnie rromă în totalul populației regiunii depășește ponderea acesteia la nivel național.
 - profunzimea deteriorării structurii pe vârste a populației în contextul declinului natalității și fertilității și implicațiile acestei deteriorări din perspectiva eventualelor redresări a stării demografice a țării.

Se recomandă înființarea de clase pentru învățământul TVET în localitățile cu populație preponderent de etnie rromă și inițierea unor acțiuni pentru școlarizarea acestora.

Tendința de îmbătrânire a populației are următoarele efecte negative:

- reducerea numărului populației active ;
- deteriorarea raportului de dependență economică;
- reducerea populației de vârstă școlară cu efecte negative asupra întregului sistem educațional și asupra întregii vieți economice și sociale.

Îmbătrânirea populației constatată la nivelul regiunii reclamă implementarea unor politici care să conducă la prelungirea vieții active pentru adulți.

Creșterea populației pensionate înseamnă:

- dezvoltarea și extinderea la nivel național a serviciilor adecvate nevoilor specifice ale populației vârstnice (asistența medicală comunitară, îngrijiri la domiciliu, terapia durerii, centre medicale de zi, centre comunitare de psihiatrie, unități medico-sociale);
- dezvoltarea ofertei serviciilor turistice pentru vârsta a treia (cantitativ și calitativ prin asigurarea de agenți de turism – ghizi cu experiență în a avea grijă de pensionari), dezvoltarea serviciilor de estetică și înfrumusețare. Se recomandă creșterea școlarizării pentru domeniile de calificare: turism și alimentație, estetica și igiena corpului omenesc.

Declinul tranșei de vârstă 15–24 de ani ridică problema dezvoltării resurselor umane prin sprijinirea unei vieți active pe piața muncii cât mai lungi și o bătrânețe activă. Aceasta presupune educația și formarea pe parcursul întregii vieți, retragerea din activitate mai târziu și progresiv.

Scăderea populației școlare necesită:

- restructurarea rețelei școlare și corelarea ofertei TVET cu cererea pieței muncii;
- dezvoltarea de programe pentru menținerea elevilor în educație și prevenirea părăsirii timpurii a școlii;
- dezvoltarea unor pachete integrate pentru creșterea participării la învățământul TVET a persoanelor care provin din grupuri vulnerabile;
- promovarea unei culturi a învățării permanente;
- asigurarea accesului cadrelor didactice din TVET la programe de reconversie profesională.

2.1.4. Rezumatul principalelor concluzii și obiectivele dezvoltării ÎPT

Contextul european de politici în educație și formare profesională; implicații pentru ÎPT județean

- Asigurarea unor resurse umane competente pe piața muncii, atât prin formarea lor inițială de calitate, prin sistemul educațional, până la intrarea pe piața muncii, cât și prin valorificarea potențialului fiecărui individ prin ocupare, respectiv prin asigurarea oportunităților de dezvoltare profesională, de actualizare a cunoștințelor, de perfecționare și îmbunătățire a competențelor, pentru a face dinamică socială, economică și tehnologică
- Creșterea implicării școlilor din ÎPT în programe și proiecte active pentru ocuparea forței de muncă.
- Creșterea nivelului de pregătire, prin sisteme mai bune de educație și formare și promovarea culturii antreprenoriale.
- Pentru o mai bună potrivire cu nevoile curente și viitoare ale pieței muncii, este necesară o îmbunătățire a nivelului cunoștințelor, deprinderilor și competențelor.
- Promovarea prioritara a calificărilor/competențelor care contribuie la economia bazată pe cunoaștere.
- Aplicarea de către IPT a propunerilor „Agendei pentru noi competențe și locuri de muncă”, cum ar fi dezvoltarea parteneriatelor între sectorul educației și lumea muncii, în special prin implicarea partenerilor sociali în planificarea ofertei de educație și formare profesională; implementarea Cadrului European al Calificărilor (EQF); Cadrul Național al Calificărilor corelat cu EQF; asigurarea dobândirii și recunoașterii, prin învățământul general, profesional și superior și prin formarea adulților, a competențelor cerute pentru angajare în formarea continuă și pe piața muncii.
- Pentru a putea adapta continuu competențele indivizilor la nevoile și dinamica pieței muncii, sunt esențiale competențe de bază, transversale, dobândite încă din educația și formarea inițială, ce îi permit adultului să acumuleze, să se actualizeze continuu, prin învățare pe parcursul întregii vieți.

- Adoptarea la toate nivelurile de planificare a unor ținte și măsuri adecvate pentru apropierea de indicatorii de referință UE (Benchmarks), măsurarea sistematică a progresului în îndeplinirea indicatorilor propuși.

Contextul educațional

- Creșterea atractivității sistemului ÎPT.
- Creșterea gradului de adecvare a procesului de formare și evaluare în raport cu SPP.
- Dezvoltarea de sisteme educaționale și de formare moderne care să asigure competențele cheie și excelență.
- Susținerea unei dezvoltări puternice a învățării transnaționale și a mobilității profesionale pentru tineri.
- Rute de formare mai flexibile pentru a permite cu ușurință valorificarea achizițiilor unui anumit parcurs de formare, respectiv sprijinirea pentru a trece dintr-o rută de formare în alta.
- Dezvoltarea unor scheme flexibile de transfer între calificări, dar și a unor scheme funcționale de tranziție de la școală la locul de muncă pentru absolvenții de ÎPT

Contextul demografic:

- Măsuri compensatorii pentru scăderile demografice: asigurarea cuprinderii fiecărui copil și tânăr de vârstă școlară într-o formă de învățământ și dezvoltarea unor programe educaționale individualizate adresate adulților care nu au beneficiat de prima șansă oferită de educație pentru dobândirea competențelor cheie, pentru a putea participa activ pe piața muncii

Cheltuielile publice/elev:

- Nevoia creșterii resurselor alocate pentru dotarea și infrastructura ÎPT, în particular la învățământul profesional
- Nevoia diversificării surselor de finanțare prin identificarea și atragerea de resurse suplimentare, extrabugetare

Resurse umane din ÎPT:

- Actualizarea competențelor de specialitate cu accent pe noile tehnologii și schimbările organizaționale din mediul economic.
- Dezvoltarea competențelor metodice și a cele aferente noilor calificări cerute pe piața muncii.
- Introducerea unor măsuri specifice de susținere și motivare, întărirea intrărilor în sistem, autonomie instituțională completă în definirea normei didactice și de cercetare, facilitarea și impulsivarea procesului de perfecționare de-a lungul carierei profesionale.
- Elaborarea unui program la nivel național care să includă măsuri la toate nivelurile: administrativ- managerial, al formării și dezvoltării profesionale, al promovării, al condițiilor și relațiilor de muncă, al profesionalizării carierei didactice.
- Participarea în mai multe proiecte cu finanțare europeană a multor cadre didactice din IPT

Resurse materiale și condiții de învățare:

- Modernizarea permanentă a infrastructurii educaționale și de formare, inclusiv prin dotarea cu echipamente școlare și tehnologia informației și comunicațiilor (TIC).
- Identificarea unităților școlare viabile ce necesită dezvoltarea infrastructurii și a dotărilor și elaborarea de noi programe de reabilitare și modernizare a infrastructurii și de programe de dotare cu echipamente didactice pentru pregătirea de specialitate.
- investiții în resurse materiale și umane pentru a transforma școlile în adevărate centre comunitare de învățare,

Mecanismele decizionale și descentralizarea funcțională în IPT

- Întărirea capacității manageriale la nivelul școlilor și al autorităților locale, deoarece fără o pregătire adecvată a autorităților și dezvoltarea unor departamente bine pregătite pentru problematica educațională, nu putem vorbi de o bună funcționare în sistemul descentralizat.
- Consolidarea autonomiei unităților de învățământ, prin accelerarea procesului de descentralizare, cu stabilirea unor competențe clare legate de managementul integrat al resurselor umane, precum și de managementul financiar.

- Întărirea capacității instituționale și a competențelor structurilor partenieriale create la nivel local și regional, precum și identificarea unor soluții de susținere a activității acestor structuri.

Serviciile de orientare și consiliere:

- Necesitatea unor măsuri vizând creșterea gradului de acoperire și a calității serviciilor de orientare și consiliere, cu privire la numărul de ore de consiliere/elev, numărul de elevi testați aptitudinal și consiliați pentru o decizie informată în alegerea carierei, respectiv a traseului de pregătire.
- Adoptarea unui sistem unitar de raportare și a unor indicatori calitativi de evaluare a activității serviciilor de orientare și consiliere.

Rata netă de cuprindere în educație și Gradul de cuprindere în educație:

- Adoptarea unor măsuri de creștere a accesului la educație pentru elevii din mediul rural, categorii dezavantajate
- Dezvoltarea serviciilor de orientare și consiliere
- Dezvoltarea și implementarea unei strategii de promovare și și conștientizare a beneficiilor învățământului profesional și tehnic asupra dezvoltării carierei.

Ratele de tranziție în învățământul liceal și profesional:

- Asigurarea accesului și a participării la educație/servicii educaționale de calitate pentru toți în special pentru elevii din mediul rural și pentru cei proveniți din medii dezavantajate.
- Stabilirea unor ținte măsurabile privind ratele de tranziție la următorul nivel de calificare în perspectiva 2020.

Abandonul școlar:

- Monitorizarea atentă a indicatorului (abandon școlar)
- Eforturi conjugate pentru prevenirea abandonului în mod deosebit la învățământul profesional și în special în mediul rural, comunitățile etnice dezavantajate, zonele afectate de migrarea populației etc.
- Dezvoltarea unor instrumente financiare de sprijin care să permită participarea grupurilor vulnerabile la educație și formare

Rata de părăsire timpurie a sistemului de educație:

- Asigurarea accesului la formarea inițială de nivel cât mai înalt, prin acordarea unor facilități de menținere în sistemul de formare profesională inițială a tinerilor proveniți din mediul rural sau din grupuri vulnerabile și flexibilizarea rutelor de reintrare în sistemul educațional.

Nivel scăzut al competențelor cheie:

- Învățarea centrată pe elev, urmărirea și încurajarea progresului individual
- Programe remediale pentru elevii cu dificultăți de învățare (în special cei din categorii defavorizate)
- Facilitarea unor trasee individualizate de formare.

Rata de participare în formarea continuă a populației adulte (25-64 ani):

- Diversificarea sistemului de ofertare pentru asigurarea celei de-a doua șansă la educație, a educației de bază a adulților.
- Extinderea rețelei de servicii educaționale pentru adulți.

Indicatorii de impact:

- Necesitatea adoptării unui sistem unitar de monitorizare a inserției absolvenților prin încheierea de protocoale de colaborare între ISJ-uri și AJOFM-uri, monitorizarea administrativă a inserției absolvenților prin parteneriatul ISJ/AJOFM.
- Realizarea de proiecte privind inserția absolvenților, inclusiv de către CJRAE de la nivelul județului, compatibilizarea datelor din șomaj cu noile trasee și finalități ale sistemului de educație și formare profesională.
- Realizarea periodică a unor sondaje în rândul absolvenților și al angajatorilor care să vizeze inserția profesională, gradul de utilizare a competențelor și alte informații utile privind finalitățile sistemului de educație și formare profesională

Concluzii din analiza ofertei IPT curente:

- Acoperirea rațională a nevoilor de calificare în teritoriu

- Eliminarea unor paralelisme nejustificate în scopul lărgirii gamei de calificări pentru care poate opta elevul în zonă
- Utilizarea optimă a resurselor materiale și umane cu impact în creșterea eficienței și calității serviciilor
- Asigurarea accesului la educație și continuării studiilor la nivelul următor de calificare, în condiții de șanse egale (acces, calitate, varietate de opțiuni)
- Evaluarea sistematică a planurilor de școlarizare la nivel local și regional, din perspectiva relevanței pentru cerințele și tendințele de pe piața muncii.
- Restructurarea rețelei școlare.

2.2. Analiza C.E.A.C. - Analiza SWOT a activității comisiilor metodice

Analiza SWOT 2022-2023

Puncte tari (strengths)

1. Acreditare prin Ordin de Ministru Nr. 3891/31.03.2011.
2. **Atestat privind nivelul calitatii educatiei oferite de Școala Postliceală Sanitară ‘Carol Davila’ Târgoviște, Nr.690/11.06.2012, acordat de ARACIP.**
3. **Școala Postliceală Sanitară „Carol Davila” Târgoviște nu percepe penalizarea elevilor care nu achită la timp taxa pe an de studiu și nu aplică majorări la taxa de școlarizare, nu se acceptă plata absențelor.**
4. **Asigurarea serviciilor medicale pentru elevi și cadre unități în mod gratuit prin parteneriatul cu S.C.M. Carol Davila Târgoviște .**
5. Școala oferă calificare într-un domeniu cu inserție pe piața muncii locale, naționale și europene in implementarea proiectelor școala a folosit Ghidul de bune practici pentru pregătirea, implementarea și interpretarea analizei nevoilor de formare în școli.
7. **Acordarea de burse elevilor cu rezultate bune la învățătură și situație materială precară (2017-2018 - 5 bursieri, 2018-2019- 4 bursieri, 2019-2020 -4 bursieri 2020-2021 – 5 bursieri 2022-2023- 4 bursieri)- Hotărârea Consiliului Local Tgv și Consiliul director al Asociației Dr. Corneliu Stoica.**
8. **Premierea elevilor cu rezultate deosebite la învățătură, pentru 50 de elevi.**
9. **Îmbunătățirea bazei materiale corespunzătoare prin achiziționarea de aparatură modernă și specifică pentru modulele calificării profesionale AMG.**
11. **Receptivitatea și transparența managerului, management echilibrat. Managementul școlar este asigurat de CEAC, prin conducerea neobosită a doamnei director și fondator Prof. Stoica Ana.**
12. **Conducere preocupată de creșterea calității procesului didactic și a bazei materiale, prin dezvoltarea Patrimoniului Unității**
13. **Colaborarea cu Organizația Europeană a Școlilor Independente cu profil sanitar-FINE**
14. **Atmosferă destinsă, de încredere reciprocă, într-un mediu curat, igienizat permanent, imprimată de conducerea școlii.**
15. **Comunicare și deschidere pentru elevi și absolvenți.**
16. **Tradiție instructiv-educativă concretizată într-o imagine foarte bună a școlii**
17. **Utilizarea curriculum-ului aprobat de M.E.N. cel nou începând cu anul 2018 si pentru anul scolar 2022-2023 conform Ordinul nr. 3499/29.03.2018 și Ordinul MEN nr. 3191/2019, iar de M.E.C. pentru anul școlar 2020-2021.**
19. **Aplicarea unor metode moderne în procesul de învățământ.**
20. **Profilul claselor în concordanță cu cerințele de pe piața muncii.**
21. **Existența personalului didactic calificat**
22. **Fidelizarea cadrelor didactice față de elevi și față de școală prin retribuții corespunzătoare și servirea unei mese calde la pranz în scopul socializării și consolidării colectivului.**

23. Continuitatea activității cadrelor didactice în sistemul de învățământ medical, înscrierea la Modulul psihopedagogic și grade didactice.
24. Rezultate bune ale elevilor la examenele de absolvire (promovabilitate 100%)
25. Proporție mare a absolvenților inserați pe piața muncii (procent peste 80%)
26. Conectare la internet 24 ore/zi pentru elevi și cadre didactice
27. Autogospodărirea resurselor, ceea ce permite menținerea unui nivel acceptabil al taxelor școlare, fără penalizări și plata absențelor.
28. Realizarea unui plan de școlarizare realist, conform cererii pieței muncii și capacității unității.
29. Parteneriate încheiate cu colaboratori din toate domeniile .
30. Așezarea școlii în zona ultracentrală.
31. Achiziționarea de calculatoare ultraperformante HP, cu unitate, cameră și microfon, încorporate și două table inteligent, manuale școlare.
32. Asigurarea spațiilor de cazare pentru elevii și cadrele didactice din U.E., în cadrul parteneriatelor.
33. Dezvoltarea bazei materiale prin achiziționarea de material didactic: înca un manechin și un schelet
34. Investiții în dezvoltarea infrastructurii educaționale, prin alocarea de resurse pentru construcții și întreținerea a trei clădiri aparținând unității școlare, construirea unei fantani și amplasarea unui container pentru materiale.

Puncte slabe (weaknesses)

1. Exmatricularea anuală a unui număr de aproximativ o clasă.
2. La acțiunile extracurriculare nu iau parte toți elevii școlii.
3. Adaptarea cu dificultate, a unor cadre la sistemul on-line, forma hibridă, scenariul galben.
4. Mobilitatea cadrelor sanitare din învățământ spre unitățile sanitare, în perioada de pandemie.

Oportunități (opportunities)

1. Deficitul de asistenți medicali pe piața internă și externă a muncii.
2. Aderarea României la Uniunea Europeană și armonizarea cu legislația europeană.
3. Liberalizarea pieței muncii după integrarea în UE asigură locuri de muncă suplimentare pentru absolvenți.
4. Reforma sistemului sanitar, cu accent pe îngrijiri primare în ambulatoriu și îngrijiri la domiciliu, adaptarea educabililor pentru a lucra în condiții de pandemie, induce necesitatea unui număr crescut de cadre medii medicale.
5. Deschiderea mai multor parteneri francezi pentru colaborare instituțională (Institutul Esquirol Franta pentru elevi și insotitori, Sans Frontieres Aqpnctures Pyreine, Asociația Caminelor din Tinutul Olorons – pentru anii școlari 2021-2023).

Amenințări (“threats”)

1. Situația demografică- scăderea numărului populației tinere.
2. Emigrația familiilor active pe piața muncii
3. Numărul mic de absolvenți ai liceului cu examen de Bacalaureat.
4. Existența altor unități școlare similare în Municipiul Târgoviște.

Rezumatul aspectelor principale care necesită dezvoltare (priorități și obiective generale)

În urma analizei SWOT, se stabilesc principalele priorități și direcții strategice care necesită dezvoltare:

- **Prioritatea 1: Armonizarea ofertei școlii cu piața muncii pe baza de studii și cercetări;**
- **Prioritatea 2: Îmbunătățirea calității procesului de pregătire profesională în domeniul sanitar;**
- **Prioritatea 3: Dezvoltarea și formarea continuă a personalului;**
- **Prioritatea 4: Dezvoltarea și modernizarea bazei didactico-materiale a școlii.**

Se constată, de asemenea, că Școala Postliceală Sanitară „Carol Davila” deține suficiente puncte forte, iar oportunitatea privind creșterea cererii pentru calificările din domeniul sanitar, profilul - sănătate și asistență pedagogică poate fi utilizată cu succes pentru dezvoltarea școlii.

Școala are însă și puncte slabe:

- cadre didactice care nu întocmesc zilnic proiecte didactice .
- întârzierea întocmirii documentelor proiective.
- necesitatea instruirii pentru predarea on-line și folosirea echipamentelor tehnice din școală.
- mobilitatea cadrelor sanitare din învățământ spre unitățile sanitare, în perioada de pandemie

Asigurarea calității se va realiza prin:

- elaborarea și implementarea instrumentelor de asigurare a calității.

Formarea continuă a personalului se va realiza prin:

- stagii de perfecționare;
- parcurgerea modulului de psihopedagogie pentru cadrele noi și tinere;
- inițiere în utilizarea tehnologiilor didactice moderne, în sistem on-line.

Recomandări în urma analizei SWOT

1. Consolidarea punctelor tari.
2. Îmbunătățirea ofertei educaționale în conformitate cu cerințele pieței muncii.
3. Creșterea calitatii actului educațional, prin participarea la cursuri de formare si perfectionare.
4. Combaterea formalismului în activitatea cadrelor didactice.
5. Utilizarea tehnologiilor moderne în procesul educațional, on-line

2.3. PLANUL DE ÎMBUNĂȚIRE A CALITĂȚII EDUCAȚIEI OFERITE
2.3.1. PLANUL DE ÎMBUNĂȚIRE A CALITĂȚII EDUCAȚIEI OFERITE
PENTRU ANUL ȘCOLAR 2022-2023

ACTIVITĂȚI DE ÎMBUNĂȚIRE A ACTIVITĂȚII

| Nr. crt. | Nume | Tip activitate | Obiective | Data început | Data sfârșit |
|--|--|----------------|--|--------------|--------------|
| 1. | AFILIEREA ȘCOLII POSTLICEALE SANITARE "CAROL DAVILA" TÂRGOVIȘTE LA ORGANISMELE EUROPENE DE SPECIALITATE | 6,6 | Creșterea calității pregătirii în domeniul sanitar Participarea la acțiuni de incluziune a unității - Școala Postliceală Sanitară "Carol Davila" Târgoviște - în organismele europene de Specialitate cunoscute de cadre didactice și elevi, în scopul recunoașterii activității instituției noastre privind integrarea pe piața internă și externă a muncii. | 09.2022 | 08.2023 |
| Responsabilități: Director | | | | | |
| Indicatori realizare: Participarea la cel puțin o conferință internațională | | | | | |
| Comentarii: | | | | | |
| <ul style="list-style-type: none"> • Concluzii: Pentru anul școlar 2021-2022 se prevede derularea unui proiect în parteneriat cu o instituție de învățământ superior medical constând în mobilități de elevi, în scopul instruirii clinice . | | | | | |
| <ul style="list-style-type: none"> • Realizat în proporție de 100 % | | | | | |
| <ul style="list-style-type: none"> • Lecții de învățare: Cooperarea pentru inovare și schimb de bune practici prin promovarea unui spațiu de învățare european în scopul desăvârșirii formării profesionale a consolidării competențelor de specialitate și lingvistice de comunicare în limba franceză, ușurând astfel integrarea absolvenților școlii noastre pe piața muncii din Uniunea Europeană. | | | | | |
| 2. | DEZVOLTAREA ȘI MODERNIZAREA BAZEI DIDACTICO-MATERIALE A ȘCOLII | 3,3 | Dezvoltarea bazei materiale a școlii : toate clasele să aibă dotare minimală conform domeniului de calificare și 25% dintre acestea să aibă dotare conform standardelor. Îmbunătățirea procesului de învățământ. Realizarea în școală a unui mediu plăcut și confortabil pentru elevi și profesori. Îmbunătățirea condițiilor de lucru pentru salariați și crearea unui ambient plăcut. Achiziționarea de scaune din stejar și flori pentru curtea școlii și interiorul sălilor de curs. Asigurarea condițiilor de igienă | 10.2022 | 08.2023 |

| | | | | | |
|---|---|-----|---|----------------|----------------|
| | | | , educatie pentru sanatate si securitate a elevilor. Asigurarea conditiilor motivante de studiu pentru elevi. Finalizarea construcției anexă, pentru a doua scară de evacuare. | | |
| Responsabilități: Director, contabil. | | | | | |
| Indicatori realizare: acoperirea procentului de 25% din taxa de școlarizare prin investitii in baza materiala. | | | | | |
| Comentarii: | | | | | |
| <ul style="list-style-type: none"> • Concluzii: Elevii au fost foarte interesati de echipamentele achizitionate si si-au dezvoltat indemanarea utilizandu-le. In continuare scoala va avea în vedere achizitionare de aparatura utila în desfasurarea activitatilor din cadrul altor module de specialitate. | | | | | |
| <ul style="list-style-type: none"> • Realizat în proporție de 85 % | | | | | |
| <ul style="list-style-type: none"> • Lecții de învățare: Dezvoltarea si modernizarea bazei didactico material a condus la eficientizarea procesului instructiv-educativ, aparatura de ultima generatie achizitionata avand atat scop didactic cat si real clinic, ajutandu-i pe viitorii asistenti medicali generalisti sa exerseze tehnicile de ingrijire in conditii cat mai reale. | | | | | |
| 3. | DEZVOLTAREA ȘI PERFECTIONARE A CONTINUA A CADRELOR DIDACTICE | 4,4 | Asigurarea calității procesului instructiv-educativ prin atragerea de noi specialiști în Domeniul: Sănătate și Asistență Pedagogică. Înscrierea la Modulul Psihopedagogic, a unui numar de 2 persoane recomandate de școala noastră și înscrierea la grade. Mobilizarea cunoștințelor, gândirii critice și a comportamentului etic pentru a asigura o forță de muncă în context european, competent și multidisciplinară. | 2022 | 31.08. 2023 |
| Responsabilități: Cadrele didactice inscrise la cursuri de formare profesinala. | | | | | |
| Indicatori realizare: Cel putin patru cadre didactice vor participa la cursuri de formare profesionala. | | | | | |
| Comentarii: | | | | | |
| <ul style="list-style-type: none"> • Concluzii: Atragerea de noi specialisti in domeniul sanatate si asistenta pedagogica care sa parcurga modulul de instruire psiho-pedagogica va duce la cresterea calitatii procesului instructiv-educativ in scoala noastra. | | | | | |
| <ul style="list-style-type: none"> • Realizat în proporție de 100 % | | | | | |
| <ul style="list-style-type: none"> • Lecții de învățare: Parcurgerea modulului de instruire psiho-pedagogica este o conditie imperios necesara pentru ca procentul de cadre didactice calificate sa se pastreze la valoarea de 85%. | | | | | |
| 4. | IGIENIZAREA SPATIILOR | 3,3 | Crearea unui ambient placut si | 15.10. 2022 | 20.10. 2022 |

| | | | | | |
|---|--|------|---|------------|------------|
| | SCOLARE | | sanatos pentru dezvoltarea si formarea viitorilor asistenti medicali.Vezi facturi Serviciu de contabilitate | | |
| Responsabilități: Director,contabil, Firma GAS - PROFILE. | | | | | |
| Indicatori realizare: Au fost igienizate toate spatiile de invatare. | | | | | |
| Comentarii: | | | | | |
| <ul style="list-style-type: none"> • Concluzii: Anual se vor face lucrari de igienizare si modernizare a spatiilor scolare. • Realizat în proporție de 100 % • Lecții de învățare: Elevii au pasit cu drag si incredere in noul an scolar. | | | | | |
| 5. | ORGANIZAREA CERCULUI METODIC AL SCOLILOR POSTLICEALE SANITARE DIN JUDET | 1,1 | Consolidarea competentelor de specialitate si de comunicare in limbi straine, promovarea unui spatiu de invatare european in scopul desavarsirii formarii profesionale in scopul integrarii mai rapide a viitorilor absolventi pe piata muncii din Uniunea Europeana. | 09.09.2022 | 30.07.2023 |
| Responsabilități: Dr. Doctor Milea Stoica Livia Mirela, M.i Dragomir Corina si membrii comisiei metodice "Anatomie stiinte medicale si nursing". | | | | | |
| Indicatori realizare: Activitatea se va desfasura conform graficului de activitati stabilit de ISJ Dambovita si vor participa reprezentantii tuturor scolilor de profil din judet, reprezentanti ISJ Dambovita | | | | | |
| Comentarii: | | | | | |
| <ul style="list-style-type: none"> • Concluzii: Aptitudinile si calificarile pot fi mai usor recunoscute si mai bine intelese in cadrul si in afara frontierelor nationale. • Realizat în proporție de 100 % • Lecții de învățare: Tratarea temelor de specialitate multidisciplinar intr-o diversitate lingvistica conduce la cresterea calitatii educatiei. | | | | | |
| 6. | ORGANIZAREA CONCURSULUI CU PREMII "PROFESIA MEA DE ASISTENT MEDICAL" | 2, 2 | Consolidarea competentelor de specialitate, dezvoltarea spiritului de lucru in echipa, stimularea spiritului de competitie si a capacitatii de autoevaluare, promovarea valorilor cheie ale profesiei nobile de asistent medical. | 05.11.2022 | 04.12.2022 |
| Responsabilități: Maistrii instructori: Dragomir Corina , si Costache Virgil Lucian se vor ocupa de pregatirea suplimentara a elevilor de la calificarea profesionala AMG | | | | | |
| Indicatori realizare: Se vor acorda cel putin treizeci de premii . | | | | | |
| Comentarii: | | | | | |
| <ul style="list-style-type: none"> • Concluzii: In anul scolar urmator se va desfasura o noua editie a concursului pe clase "Profesia mea de asistent medical". | | | | | |

| |
|---|
| <ul style="list-style-type: none"> • Realizat în proporție de 100 % |
| <ul style="list-style-type: none"> • Lecții de învățare: Elevii au raspuns pozitiv la aceasta provocare si au dovedit exigenta si seriozitate in pregatire. |

ACTIVITĂȚI DE EVALUARE INTERNĂ

| Nr. crt. | Nume | Tip activitate | Obiective | Data început | Data sfârșit |
|----------|------------------------------------|-------------------------------------|---|--------------|--------------|
| 1. | MONITORIZAREA ABSOLVENȚILOR | Traseul de carieră al absolvenților | Optimizarea procesului de predare – învățare – evaluare în scopul orientării educabililor spre performanță profesională. Evaluarea continuă a cererii de pregătire profesională în domeniul: Sănătate și asistență pedagogică, calificările profesionale: asistent medical generalist, asistent medical de farmacie Adaptarea planificării educaționale la nevoi. Orientarea de către cadrele didactice, a elevilor pentru Implicarea absolvenților în activități de voluntariat. | 15.10.2022 | 31.08.2023 |

Responsabilități: director, maiștrii instructor , îndrumători de practică.

Indicatori realizare: Cel puțin 50% din elevii anului III, Calificarea profesională : Asistent medical generalist, vor participa la activități de voluntariat în cadrul parteneriatului dintre Școala Postliceală Sanitară “Carol Davila ”Târgoviște și Fundația Crucea Alb – Galbenă România-Belgia).Existenta in scoala si completarea Registrului absolventului.

Comentarii:

- **Concluzii:** Elevii vor fi indrumati pentru angajare spre mediul privat(cabinete medicale clinici private).
- **Realizat în proporție de 85 %**
- **Lecții de învățare:** Integrarea absolventilor pe piata muncii nu se poate realiza in totalitate deoarece multe posturi de asistent medical generalist sunt blocate la Spitalul Municipal de Urgenta Targoviste.

**2.3.2. PLANUL DE IMBUNATATIRE AL CALITĂȚII EDUCAȚIEI
2022-2023**

DOMENIUL : Managementul calității

PUNCTUL SLAB AVUT ÎN VEDERE: Toti membrii personalului sunt implicați în implementarea asigurării calității

| Tinte | Actiuni necesare | Rezultate masurabile | Responsabil pentru indeplinirea actiunilor | Prioritatea actiunii | Termene si obiective intermedia re | Monitorizare si evaluare | Costuri si alte resurse necesare |
|--|--|---|--|-----------------------------|---|--|--|
| Dezvoltarea unui sistem de monitorizare corespunzator a activității cadrelor didactice și a celorlalte categorii de personal | Scrierea peocedurilor si a documentatie de monitorizare a cadrelor didactice si a celorlalte categorii de personal | Procedura Fise de observare | Director Responsabilii de comisii metodice | Crescuta | La inceputul fiecarui an scolar | Director Prof. Stoica Ana Responsabilul comisie metodice Dr. Milea Stoica Livia Mirela | Resurse umane ale scolii |
| Implementarea unui sistem de observare pentru toate cadrele didactice si a celorlalte categorii de personal | Reliazarea observarii Responsabilizarea sefilor de comisii metodice\compartimentate | Procedura Fise de atributii a responsabililor de comisii metodice Fise de obsevare Nr. Cadre didactice observate | Director Responsabili de comisii metodice Responsabilul CEAC | Crescuta | La inceputul fiecarui an scolar | Echipea manageriala Responsabil CEAC Prof. Floarea Liliana | Resurse Umane de scolii |
| Includerea in fisa postului a atributiilor referitoare la implementarea calitatii | Intocmirea fiselor de atributii adecvate Includerea in Regulamentul Interna atributiilor referitoare la implementarea | Procese –verbale ale sedintelor CA si CP Fise de autoevaluare ale cadrelor didactice | Director Consiliul de administratie Consilul | Crescuta | Pe tot parcursul anului scolar | Echipea manageriala Responsabil CEAC | Toti membrii CA Toti membrii CP Personal |

| | | | | | | | |
|--|---|---|---|----------|--------------------------------|--|--------------------------|
| | calitatii | Regulamentul intern | profesoral | | | Prof. Floarea Liliana | nedidactic auxiliar |
| PUNCTUL SLAB AVUT IN VEDERE: Sistemul de calitate este supus unui proces de imbunatatire continua care face parte din strategia de imbunatatirea calitatii stabilita de organizatie . | | | | | | | |
| Monitorizarea implementarii calitatii in organizatie | Intocmirea documentatiei de moitorizare a tuturor cadrelor didactice. Realizarea observarii | Fise de monitorizare interna Fise de observare Nr. de cadre didactice observate. | Manageri Responsabilii de comisii metodice compartimente | Crescuta | Pe tot parcursul anului scolar | Director Responsabilul CEAC Prof. Floarea Liliana | Resurse umane ale scolii |
| Responsabilizare a cadrelor didactice și celorlalte categorii de personal cu privire la implementarea calitatii de organizare | Organizarea de seminarii de formare a cadrelor didactice si a celorlalte categorii de personal privind implementarea calitatii Intocmirea fiselor de atributii | Nr de cadre didactice participante Fise de atributii ale membrilor personalului Fise de observare | Manageri Responsabili de comisii metodice compartimente | Crescuta | Pe tot parcursul anului scolar | Echipa manageriala Resposabil CEAC Prof. Floarea Liliana | Resurse umane ale scolii |
| DOMENIUL EFICACITATE INSTITUȚIONALĂ PUNCTUL SLAB AVUT IN VEDERE: Datele privind rata de retentie si rata de succes a elevilor sunt utilizate pentru a aduce in discutie potentiale aspecte legate de dezvoltarea profesionala . | | | | | | | |

| | | | | | | | |
|---|---|--|--|----------|----------------------------|---|---------------------------------------|
| Organizarea de ore de pregătire suplimentară | Desfășurarea de ore de pregătire pentru examenul de absolvire și olimpiada. | Chestionare aplicate Grafice de pregătire suplimentară a elevilor Fise de progres | Cadrele didactice ale școlii | | Pe parcursul anului școlar | Director Responsabil CEAC Prof. Floarea Liliana Diriginti | Resurse umane Fonduri bugetare |
| Programe suplimentare de recuperare a elevilor cu dificultăți de învățare | Inițierea unor programe suplimentare de recuperare a elevilor Organizarea și desfășurarea unor lecții concepute pe diferite niveluri de învățare | Grafice de pregătire a elevilor cu dificultăți de învățare Fise de progres Fise de lucru Fise de observare individuale a elevilor | Responsabili CM Cadre didactice | Crescută | Pe parcursul anului școlar | Fise de monitorizare Procese verbale de CM Rapoarte de activitate | Resurse umane Fonduri proprii |

DOMENIUL : CAPACITATE INSTITUȚIONALĂ
PUNCTUL SLAB avut în vedere:DOSARUL DE PERFECTIONARE

| Tinte | Actiuni necesare | Rezultate masurabile | Responsabil pentru indeplinirea actiunilor | Prioritatea actiunii | Termene si obiective intermediare | Monitorizare si evaluare | Costuri si alte resurse necesare |
|---------------------------|----------------------------|----------------------|--|----------------------|-----------------------------------|--------------------------|----------------------------------|
| Identificarea nevoilor de | Participarea la cursuri de | 50% | DIRECTOR si cadrele | tot anul | Octombrie 2022 | Director Metodist Isj | Buget propriu. |

| | | | | | | | |
|---|--|--|------------|--|--|--|--|
| formare a cadrelor didactice si dezvoltarea profesionala a personalului | perfectiune si inscrierea la grade didactice si definitivat. | | interesate | | Inscriere la Modulul DPPD Noiembrie 2022 | | |
|---|--|--|------------|--|--|--|--|

DOMENIUL :EFICACITATE INSTITUȚIONALĂ

PUNCTUL SLAB AVUT IN VEDERE: Elevii sunt incurajati sa-si asume responsabilitatea pentru propriul proces de invatare(sunt constienti de propriile puncte tari sau slabe, actioneaza conform feed-backului primit)

| | | | | | | | |
|--|---|---|---|--------|--|--------------------------------|---|
| Crestere gradului de accesibilitate la programele de invatare corespunzatoare aspiratiilor si nevoilor elevilor prin actiuni de promovare, initiere, consiliere si orientare specifica | Diversificarea metodelor de evaluare si promovarea autoevaluarii Participarea activa si responsabila la procesul de instruire practica Cunoasterea finalitatilor procesului de instruire practica Elevii sunt familiarizati cu diferite activitati (forme) de evaluare formativa si sumativa înainte de evaluarea finala Responsabilizarea elevilor pentru propriul proces de invatare (îsi | Situatia scolara a elevilor . Caietul de practica Portofoliile elevilor Fise de activitate Fise de progres PV pentru NTS Cel putin 2 lectii deschise/ semestru la nivelul fiecărei catedre si valorificarea bunelor practici. | Cadrede didactice si maistrii instructori din scoala din scoala | Maxima | Pe toata durata anului scolar inclusive vacant conform metodologiilor in vigoare | Responsabili comisii metodice. | Toate resursele umane ale scolii Fonduri proprii |
|--|---|---|---|--------|--|--------------------------------|---|

| | | | | | | | |
|---|--|---|--|----------|----------------------------|--|---------------------------------------|
| | cunosc punctele tari si slabe) Implicarea elevilor în evaluarea propriilor progrese Monitorizarea progresului elevilor Respectarea normelor de protectia muncii si PSI. Organizarea de lectii deschise urmate de analiza în cadrul catedrelor. | | | | | | |
| DOMENIUL MANAGEMENTUL CALITATII . | | | | | | | |
| PUNCTUL SLAB AVUT IN VEDERE: Implementarea planurilor de actiune, a imbunatatirilor si a masurilor corective este monitorizata si evaluata si sunt aduse madificari in conformitate cu rezultatele monitorizarii si evaluarii. | | | | | | | |
| Rapoarte de monitorizare privind indeplinirea actiunilor stabilite prin PAS | Monitoriarea si evaluarea planurilor de actiune | Rapoarte de monitorizare si evaluare Planuri de imbunatatire | Managerii Comisia de monitorizare PAS | Crescuta | Pe parcursul anului scolar | Director Responsabilul comisiei de monitorizare PAS | Resurse umane Venituri proprii |
| DOMENIUL MANAGEMENTUL CALITATII | | | | | | | |
| PUNCTUL SLAB AVUT IN VEDERE: Performanta imbunatatita a organizatiei este monitorizata si analizata si este folosita ca punct de reper pentru programe de invatare si activitati de invatare viitoare. | | | | | | | |

| | | | | | | | |
|---|--|---|------------------------------|----------|----------------------------|---|---------------------------------------|
| Analiza ritmica a performantei organizatiei | Monitorizarea si evaluarea performantei organizatiei | Rapoarte de monitorizare si evaluare Planuri de imbunatatire | Manageri Comisia CEAC | Crescuta | Pe parcursul anului scolar | Director Director adjunct Responsabil comisiei CEAC | Resurse umane Venituri proprii |
|---|--|---|------------------------------|----------|----------------------------|---|---------------------------------------|

| | | | | | | | |
|---|--|--|--|----------|---------------------------------|--|----------------------|
| Implementarea unui sistem de observare pentru toate cadrele didactice si a celorlalte categorii de personal | Reliazarea observarii Responsabilizarea sefilor de comisii metodice\compartimentate | Procedura Fise de atributii a responsabililor de comisii metodice Fise de observare Nr. Cadre didactice observate | Manageri Responsabili de comisii metodice Responsabilul CEAC | Crescuta | La inceputul fiecarui an scolar | Echipe manageriale Responsabil CEAC | Resurse Umane de sco |
|---|--|--|--|----------|---------------------------------|--|----------------------|

DOMENIUL :MANAGEMENTUL CALITATII

PUNCTUL SLAB AVUT IN VEDERE: Intreg personalul este implicat in sistemele si modalitatile de imbunatatire a calitatii.

| | | | | | | | |
|---|--|---|--|----------|----------------------------|---|--|
| Responsabilizare a intregului personal al scolii cu privire la imbunatatirea continua a calitatii | Informarea permanenta a personalului scolii cu privire la imbunatatirea continua a calitatii | Numar de certificate de formare Rapoarte de activitate | Managerii Comisia CEAC Responsabilul comisiei de perfectionare | Crescuta | Pe parcursul anului scolar | Director Director adjunct Responsabil comisiei CEAC | Ressurse umane Venituri proprii |
|---|--|---|--|----------|----------------------------|---|--|

2.3.3. PLANUL DE ÎMBUNĂȚIRE A CALITĂȚII EDUCAȚIEI ÎN ANUL ȘCOLAR 2022-2023

Activități de îmbunătățire a calității:

| Nr. crt. | Nume | Tip Activitate | Obiective | Data început | Data sfârșit |
|---|---|----------------|--|--------------|--------------|
| 1 | Asigurarea unor activitati de mentorat pentru profesorii debutanți din unitate | 1, 4 | -dezvoltarea competentelor metodice si de specialitate ale personalului didactic - participarea personalului didactic la forme de perfectionare metodică de specialitate | 01.09.2022 | 31.08.2023 |
| <p>Responsabilități: - sefii de arii curriculare - seful comisiei de perfectionare - cadre didactice debutante</p> | | | | | |
| <p>Indicatori realizare: - planuri de dezvoltare - suporturi de curs - documente proiective</p> | | | | | |
| <p>Detalii: -desemnarea unei echipe de mentori. -planificarea intalnirilor pentru activitatile de mentorat. -indrumarea profesorilor debutanti privind redactarea documentelor proiective si imbunatatireacalitatii actului de predare. -observarea lectiilor si elaborarea planului de imbunatatire a procesului instructiv-educativ.</p> | | | | | |
| 2 | Completarea si revizuirea pachetului de proceduri privind implementarea sistemului de asigurare a calitatii | 6, 5 | -imbunatatirea sistemului de asigurare a calitatii prin completarea si revizuirea procedurilor de asigurare calitatii -gestionarea pachetului de proceduri de asigurarea calitatii | 01.09.2022 | 15.11.2023 |
| <p>Responsabilități: - membrii comisiei CEAC - sefii de arii curriculare si comisii de lucru</p> | | | | | |

| | | | | | |
|---|--|------|---|------------|------------|
| Indicatori realizare: - proceduri de sistem si operationale revizuite - elaborare de noi proceduri in functie de standardele de calitate | | | | | |
| Detalii: -completarea pachetului de proceduri prin revizuirea acestora -stabilirea echipelor de lucru pentru revizuirea procedurilor -elaborarea noilor editii ale procedurilor de asigurarea calitatii -inregistrarea si gestionarea documentelor de sistem | | | | | |
| 3 | Elaborarea programelor manageriale la nivelul compartimentelor, serviciilor, comisiilor metodice si de lucru | 5, 6 | - imbunatatirea proceselor specifice compartimentelor, serviciilor, comisiilor metodice si de lucru -imbunatatirea procesului de comunicare in cadrul organizatiei | 10.09.2022 | 30.11.2022 |
| Responsabilități: - sefii de compartimente, servicii, comisii metodice si de lucru - membrii CEAC | | | | | |
| Indicatori realizare: - documente manageriale elaborate - planuri manageriale - instrumente de asigurarea calitatii | | | | | |
| Detalii: -stabilirea echipelor de lucru pentru elaborarea documentelor la nivel de compartimente -redactarea documentelor la nivel de compartimente -stabilirea responsabililor si termenelor de realizare activitati | | | | | |
| 4 | Îmbunătățirea ritmicității notării | 1, 4 | -asigurarea notării ritmice a elevilor; -aplicarea mai multor forme de evaluare; -asigurarea numărului de note in raport cu numărul de ore alocat modulului | 13.09.2022 | 30.05.2023 |
| Responsabilități: - sefii de arii curriculare - cadre didactice - membrii CEAC | | | | | |
| Indicatori realizare: - grafice de realizare program - fise de observatie | | | | | |
| Detalii: - stabilirea unei echipe care sa se ocupe de elaborarea unui raport privind ritmicitatea notarii tinand cont de: numărul de note/luna; datele la care au fost acordate notele; aplicarea unor itemi de evaluare variati (proba practica, referate, portofolii elevi, studiu de caz), rezultate la invatatura, etc. -aplicarea de chestionare si interpretarea lor profesorilor privind ritmicitatea notarii -aplicarea de chestionare elevilor privind obiectivitatea notarii | | | | | |

| | | | | | |
|--|--|------|--|------------|------------|
| 5 | Imbunatatirea activitatilor privind implementarea instrumentelor de asigurarea calitatii | 6, 1 | Implementarea instrumentelor de asigurarea calitatii Revizuirea documentelor de proiectare institutionala | 01.10.2022 | 10.01.2022 |
| Responsabilități: -managementul unitatii scolare -memmbrii CEAC -sefii de arii curriculare si comisii de lucru | | | | | |
| Indicatori realizare: - documente revizuite - documente elaborate conform metodologiilor in vigoare - instrumente de asigurarea calitatii | | | | | |

Detalii: Imbunatatirea activitatilor privind implementarea instrumentelor de asigurarea calitatii (colectarea datelor statistice, interpretarea chestionarelor de satisfactie atat la profesori cat si laelevi.

Monitorizarea si revizuirea documentelor de proiectare institutionala (PAS, planuri manageriale,planuri operationale, planuri de imbunatatire)

Activități de evaluare internă:

| Nr. crt. | Nume | Tip Cercetare | Obiective | Data început | Data sfârșit |
|---|---|---|---|--------------|--------------|
| 1 | Diversificarea activitatilor din cadrul parteneriatelor/ protocoalelor cu scolile de profil din judet si din tara | Chestionar de evaluare a satisfactie beneficiarilor | -organizarea si desfasurarea de concursuri judetene cu participarea scolilor postliceale sanitare din judet - parteneriate cu cel putin 4 scoli de profil din tara | 01.11.2022 | 15.05.2023 |
| Responsabilități: - sefii de arii curriculare - membrii CEAC | | | | | |
| Indicatori realizare: - parteneriate/protocoale incheiate la nivel de judet si tara - programe realizate impreuna cu partenerii din proiecte | | | | | |
| Aspecte reținute: -imbunatatirea procesului de comunicare intre parteneri -schimbul de experienta intre scolile postliceale sanitare participante | | | | | |
| 2 | Elaborarea documentatiei in vederea evaluării periodice a unității de către ARACIP | Gradul de îndeplinire a standardelor de calitate | Elaborarea documentatiei in vederea evaluării periodice | 01.10.2022 | 10.01.2023 |

| | | | | | |
|--|---|---|---|------------|------------|
| | | | Transmiterea documentatiei la ARACIP conform calendarului. Actualizarea documentelor la nivel managerial, comisiilor metodice, comisiilor de lucru, comisii cu caracter permanent. | | |
| Responsabilități: -managementul unitatii scolare -membrii CEAC -sefii de arii curriculare si comisii de lucru | | | | | |
| Indicatori realizare: - documentatie elaborata si incarcata pe platforma ARACIP - centralizare rezultate - verificare documente la nivel de catedre, comisii de lucru | | | | | |
| Aspecte reținute: Imbunatatirea serviciilor educationale oferite de unitatea scolara. | | | | | |
| 3 | Evaluarea metodelor de promovare a ofertei educationale | Chestionar de evaluare a ofertei educaționale | -alegerea celor mai eficiente metode/mijloace/cai de promovare a ofertei educationale -redactarea chestionarelor de satisfactie si aplicarea acestora elevilor de anul I | 05.03.2022 | 30.06.2023 |
| Responsabilități: - managementul unitatii scolare - membrii CEAC - sefii de arii curriculare | | | | | |
| Indicatori realizare: - oferta educationala - materiale promotionale - plan de masuri | | | | | |

Aspecte reținute:-identificarea celei mai utilizate/accesate metode/mijloace/cai de informare/motivare a alegerii ofertei educationale de catre elevii de anul I.

-cresterea numarului de elevi care acceseaza oferta educationala

2.4. ANALIZA MEDIULUI EXTERN

ÎNVĂȚĂMÂNTUL PROFESIONAL ȘI TEHNIC DIN JUDEȚUL DÂMBOVIȚA (conform PLAI)

2.4.1. Indicatori de context

2.4.1.1. Contextul european

Educația și formarea profesională din România din perspectiva țintelor și indicatorilor derivați din Strategia Europa 2020:

1. Strategia Europa 2020 definește următoarele obiective principale pentru deceniul 2020-2030:

- a) creșterea ratei de ocupare a populației cu vârsta cuprinsă între 20 și 64 de ani la cel puțin 75%¹;
- b) alocarea a 3% din PIB pentru cercetare-dezvoltare;
- c) obiectivul “20/20/20”: reducerea cu 20% a emisiilor de gaze cu efect de seră sau cu 30%, dacă există condiții favorabile în acest sens, creșterea cu 20% a ponderii energiei regenerabile în consumul final de energie, creșterea cu 20% a eficienței energetice, comparativ cu 1990;
- d) reducerea ratei părăsirii timpurii a școlii² la maximum 10%³ și creșterea procentului persoanelor cu vârsta cuprinsă între 30 și 34 de ani cu studii de nivel terțiar la cel puțin 40%⁴ în 2020;
- e) reducerea la nivelul UE 28 a numărului de persoane în risc de sărăcie sau excluziune socială cu 20 de milioane de persoane până anul 2030 comparativ cu anul 2008⁵.

2. Țintele strategice pentru anul 2030, adoptate în cadrul ET 2020 sunt următoarele:

- 1) până în 2030, în medie, cel puțin 15 % dintre adulți ar trebui să participe la programele de învățare de-a lungul vieții⁶;
- 2) până în 2030, procentul persoanelor cu vârsta de 15 ani, cu competențe scăzute de citire, matematică și științe exacte⁷, ar trebui să fie mai mic de 15 %;
- 3) până în 2030, proporția persoanelor de 30-34 de ani, care au absolvit învățământul terțiar⁸, ar trebui să fie de cel puțin 40 %;
- 4) până în 2030, proporția părăsirii timpurii a școlii⁹ din sistemele de educație și formare, ar trebui să fie sub 10 %;
- 5) până în 2030, cel puțin 95 % dintre copiii cu vârsta cuprinsă între 4 ani și vârsta pentru înscrierea obligatorie la școala primară, ar trebui să beneficieze de educație preșcolară;

¹ Față de nivelul de referință de 69% la momentul adoptării Strategiei EFP

² Prin definiția acceptată de UE încă din 2003 (Reuniunea miniștrilor educației în cadrul Consiliului UE din mai 2003), abandonul școlar timpuriu se referă la persoanele cu vârstă cuprinsă între 18 și 24 de ani care au absolvit cel mult învățământul secundar inferior și care nu-și continuă educația sau formarea profesională

³ Față de nivelul de referință de 15% la momentul adoptării Strategiei EFP

⁴ Față de nivelul de referință de 31% la momentul adoptării Strategiei EFP

⁵ Pragul național de sărăcie este stabilit la 60% din venitul median disponibil în fiecare stat membru

⁶ Adică procentul din populația cu vârste cuprinse între 25 și 64 de ani care a participat la programe de educație și formare în cele patru săptămâni care au precedat ancheta (Eurostat, Studiul privind forța de muncă)

⁷ Sursă: OCDE/PISA

⁸ Nivelurile ISCED 5 și 6 (EUROSTAT, UOE)

⁹ Adică procentul din populația cu vârste cuprinse între 18 și 24 de ani care au absolvit doar învățământul secundar inferior sau mai puțin și care nu mai sunt înscriși într-o instituție de învățământ sau de formare (Eurostat, Studiul privind forța de muncă)

6) până în 2030, proporția de absolvenți angajați¹⁰ cu vârste cuprinse în 20 și 34 de ani, care au finalizat sistemul de educație și de formare profesională cu cel mult trei ani înaintea anului de referință, ar trebui să fie de cel puțin 82 %, comparativ cu 76,5 % în 2010¹¹.

3. Analizând evoluția indicatorilor, comparativ cu media europeană și țintele asumate de România pentru 2030, rezultă următoarele constatări:

- a) rata părăsirii timpurii a școlii în România, 17,3% în 2015, cu 5,3 puncte procentuale peste media europeană de 12%, este una din cele mai ridicate din Europa, cu o evoluție sinuoasă, fără un progres semnificativ în direcția țintei naționale, de 11,3%, pentru anul 2030;
- b) ponderea absolvenților de învățământ terțiar a înregistrat un progres bun în direcția țintei naționale, de 26,7% pentru 2030, în creștere de la 16,8% în 2009, la 25,6% în 2015. Cu toate acestea, se constată un decalaj semnificativ între valorile indicatorului la nivel național și cele la nivelul UE 28: media europeană de 38,7% în 2015, ținta europeană de 40% pentru 2030.
- c) impactul redus al serviciilor de orientare în carieră oferite elevilor de gimnaziu, care ar contribui semnificativ la informarea și conștientizarea abilităților native ale elevilor, atât de către aceștia, cât și de către familii și cadre didactice;
- d) România continuă să se situeze pe penultimul loc între țările europene participante în programul PISA¹². În ciuda unui progres bun înregistrat la testarea din 2015 față de testarea din 2012 la matematică, rezultatele tinerilor români, în vârstă de 15 ani, indică un procent foarte ridicat al celor cu competențe scăzute, de 39,9%, în condițiile în care media europeană, în același an, a fost de 22,1%. În 2015 se înregistrează o creștere a ponderii tinerilor cu competențe scăzute la citire și la științe față de 2012. La citire, 38,7% din tinerii din România au un nivel scăzut, față de numai 19,7% cât este media la nivelul celor 28 de state europene. La științe, 38,5% din tinerii din România au un nivel scăzut, față de numai 23,5% cât este media la nivelul celor 28 de state europene. Ținta din Cadrul strategic pentru cooperarea europeană în domeniul educației și formării profesionale ET 2020 propusă la nivel european pentru anul 2020 este de 15% pentru toate cele 3 criterii, citire, matematică și științe;
- e) în contextul crizei economice și financiare, rata de ocupare a absolvenților cu vârsta cuprinsă între 20 și 34 de ani, la cel mult 3 ani de la absolvire, a cunoscut o evoluție descrescătoare după anul 2009, cu o ușoară revenire în anul 2015. În cazul absolvenților de învățământ secundar superior ISCED 3-4, rata de ocupare în 2015 a fost de 59,8%, față de 69,1% în 2009 și față de media UE 28 DE 70,9%. Cu o rată a ocupării absolvenților de 68,1% în anul 2015, pe ansamblul nivelurilor de educație ISCED 3-8, România se plasează cu peste 8 puncte procentuale sub media europeană, de 76,9% și departe de ținta de 82%, propusă la nivel european pentru anul 2030;
- f) în ansamblul populației active, cu vârsta cuprinsă între 20 și 64 de ani, rata de ocupare în România a fost, în 2015, de 66% față de media europeană de 70,1%, fără progrese semnificative în perioada analizată, în raport cu ținta de 70%, asumată la nivel național pentru anul 2020;
- g) rata de participare a adulților în programe de formare pe parcursul întregii vieți a fost, în 2015, de 1,3 %, în scădere în ultimii 3 ani, mult sub valoarea europeană de 10,7% și departe de ținta de 10% propusă de România pentru 2030.

¹⁰ Se referă la absolvenții învățământului secundar superior (ISCED 3), terțiar nonuniversitar (ISCED 4) și absolvenții învățământului terțiar (ISCED 5-6)

¹¹ Măsurată ca proporția populației angajată cu vârste cuprinse între 20 și 34 de ani, care a absolvit în urmă cu 1, 2 și 3 ani și care nu este înscrisă în prezent în nici o altă activitate de educație și formare profesională.

¹² OECD 2016 - PISA 2015 Results (Volume I): Excellence and Equity in Education

4. Ponderea relativ bună a tinerilor înscriși în învățământul profesional și tehnic în totalul elevilor înscriși în învățământul secundar superior, ISCED 3, în 2015, de 56,3%, în România, față de media UE-28 de 48,1%¹³, demonstrează importanța formării profesionale inițiale pentru piața muncii din România. Cu toate acestea, în perioada 2010-2020 s-a înregistrat o scădere continuă a valorii indicatorului, de la 62,9% în 2010 la 56,3% în 2020.

2.2. Contextul național

Contextul național este definit de o serie de strategii, între care, de o relevanță deosebită pentru educația și formarea profesională se numără:

Strategia Națională pentru Dezvoltare Durabilă a României Orizonturi 2013-2020-2030;

Strategia națională privind incluziunea socială și reducerea sărăciei 2015-2020;

Strategia de dezvoltare teritorială a României - România policentrică 2035, Coeziune și competitivitate teritorială, dezvoltare și șanse egale pentru oameni;

Strategia Națională privind Agenda Digitală pentru România 2025;

Strategia Națională a României privind Schimbările Climatice 2020-2030;

Strategia pentru dezvoltarea sectorului agroalimentar pe termen mediu și lung orizont 2020-2030;

Strategia Națională de Sănătate 2020-2030.

¹³ Date actualizate pentru anul 2012, conf. Eurostat (date online, code: *educ_uoe_enra13*)

Contextul în care se urmărește dezvoltarea învățământului profesional și tehnic prin strategiile menționate mai sus este definit prin Legea Educației Naționale, nr. 1 din 2011, cu modificările și completările ulterioare. Structura învățământului profesional și tehnic este ilustrată în figura de mai jos.

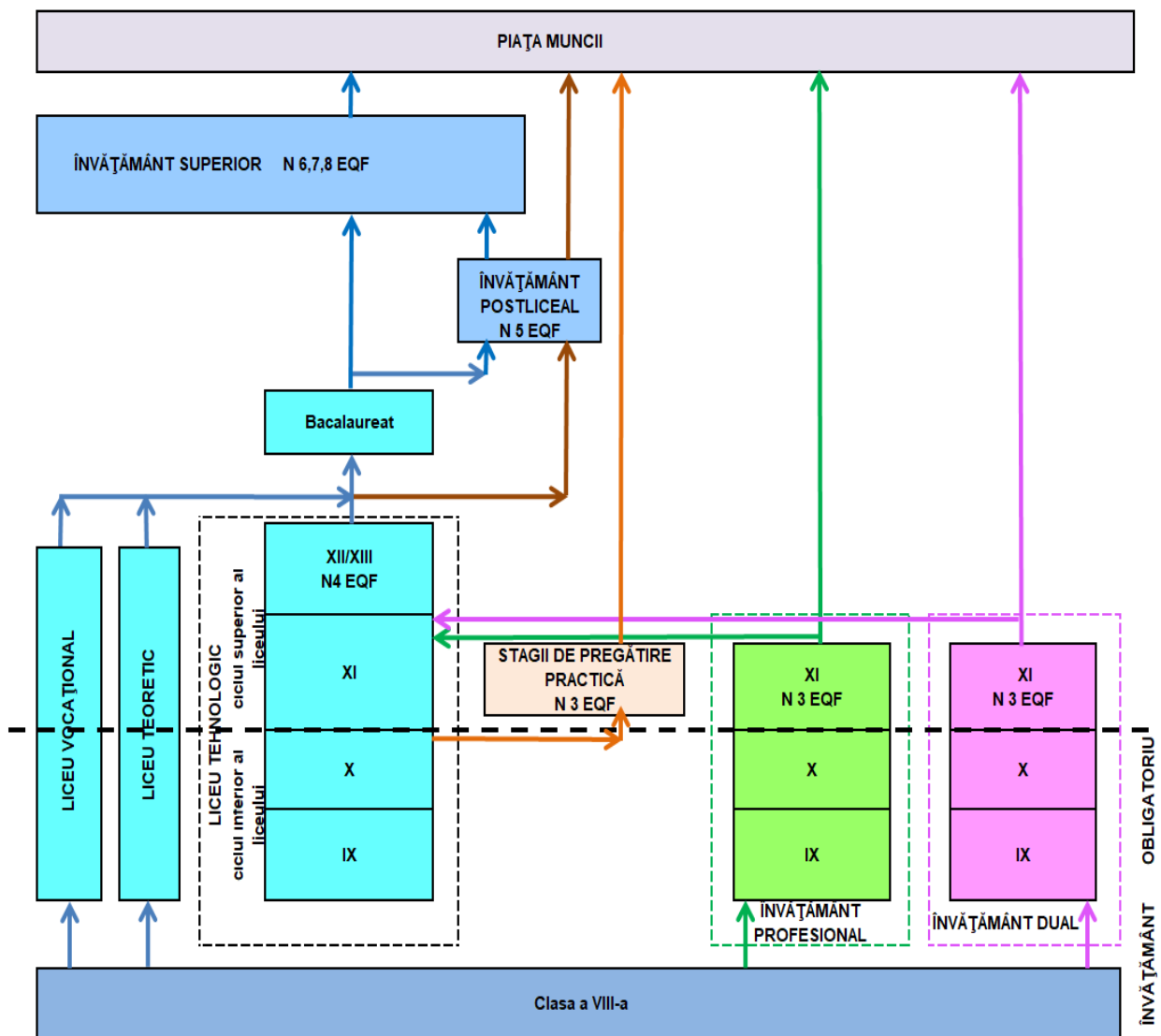

Învățământul liceal asigură continuarea studiilor în învățământul obligatoriu (clasele a IX-a și a X-a) și în ciclul superior (clasele a XI-a și a XII-a), dezvoltând, aprofundând și particularizând competențe (cunoștințe, abilități și atitudini) formate în ciclurile anterioare ale învățării.

Învățământul liceal cuprinde următoarele filiere și profiluri:

- a) filiera teoretică, cu profilurile umanist și real;
- b) filiera tehnologică, cu profilurile tehnic, servicii, resurse naturale și protecția mediului;
- c) filiera vocațională, cu profilurile militar, teologic, sportiv, artistic și pedagogic.

Durata studiilor în învățământul liceal, forma de învățământ cu frecvență, este de 4 ani, în conformitate cu planurile-cadru aprobate de Ministerul Educației. Pentru unele forme de învățământ cu frecvență și cu frecvență redusă, durata studiilor se prelungește cu un an.

Studiile învățământului liceal se finalizează cu examenul național de bacalaureat și cu examen de certificare, pentru absolvenții filierelor tehnologică și vocațională.

Absolvenții de liceu fără diplomă de bacalaureat pot continua studiile în **învățământul postliceal** și pot obține, ulterior, nivelul 5 de calificare.

Absolvenții cu diplomă de bacalaureat pot continua studiile în învățământul postliceal pentru obținerea nivelului 5 sau în învățământul superior, în orice program de studii și pot obține nivelurile de calificare 6, 7 și 8.

Absolvenții învățământului liceal, filierele tehnologică și vocațională, care promovează examenul de certificare, dobândesc certificat de calificare de nivel 4 al Cadrului național al calificărilor (tehnician) și suplimentul descriptiv al certificatului, conform Europass.

Învățământul profesional se organizează pentru calificări stabilite în funcție de nevoile pieței muncii, identificate prin documente strategice de planificare a ofertei de formare regionale, județene și locale, pe baza unui contract de pregătire practică, încheiat între unitatea de învățământ, operatorul economic și elev.

Învățământul profesional are următoarele forme de organizare:

- învățământ profesional, cu durata de 3 ani, organizat după finalizarea clasei a VIII-a, ca parte a învățământului secundar superior, începând cu anul școlar 2014/ 2015, pe baza unui contract cadru, încheiat între unitatea de învățământ și operatorii economici implicați în formarea profesională a elevilor;

- învățământul dual cu durata de 3 ani, organizat după finalizarea clasei a VIII-a, ca parte a învățământului secundar superior, începând cu anul școlar 2017/ 2018, pe baza unui contract de parteneriat încheiat între unul sau mai mulți operatori economici sau între o asociație/un consorțiu de operatori economici, unitatea de învățământ și unitatea administrativ-teritorială pe raza căreia se află unitatea școlară. unui contract de pregătire practică, încheiat între unitatea de învățământ – agentul economic și elev;

- stagii de pregătire practică cu durata de 720 de ore, organizate după finalizarea clasei a X-a de liceu , formă de organizare specifică în prezent programelor de tip „A doua șansă”.

În învățământul profesional se parcurg disciplinele pentru învățământul obligatoriu și modulele de pregătire de specialitate pentru obținerea calificării profesionale. Studiile se finalizează cu examen de certificare. Absolvenții care promovează examenul de certificare a calificării profesionale dobândesc certificat de calificare de nivel 3 al Cadrului național al calificărilor (muncitor calificat) și suplimentul descriptiv al certificatului, conform Europass.

2.3. Contextul regional

Planul de Dezvoltare Regională Sud Muntenia 2020-2030

Priorități:

Prioritatea 1 – Dezvoltarea durabilă a infrastructurii locale și regionale

Prioritatea 2 – Dezvoltarea urbană durabilă

Prioritatea 3 – Creșterea competitivității economiei regionale pe termen lung

Prioritatea 4 – Protecția mediului și creșterea eficienței economice

Prioritatea 5 – Susținerea educației și ocupării forței de muncă

OBIECTIVUL STRATEGIC GENERAL

Dezvoltarea capitalului uman din regiunea Sud Muntenia prin creșterea accesului și a participării la educație și instruire pe tot parcursul vieții și stimularea ocupării forței de muncă

Măsuri:

5.1. Dezvoltarea și modernizare infrastructurii educaționale și de cercetare

Scopul acestei măsuri este de a îmbunătăți calitatea infrastructurii educaționale și de cercetare prin dotarea și modernizarea școlilor, a grădinițelor, a campusurilor școlare, precum și a centrelor pentru formare profesională și a centrelor și instituțiilor de cercetare, în vederea asigurării unui proces educațional de calitate care să corespundă standardelor europene și a creșterii participării populației școlare și a adulților la procesul educațional.

5.2. Dezvoltarea capacității instituționale a sistemului educațional, de cercetare și de formare continuă

5.3. Corelarea programelor educaționale cu cerințele pieței muncii

5.4. Sprijinirea adaptabilității forței de muncă și promovarea antreprenoriatului

STRATEGIA PENTRU SPECIALIZARE INTELIGENTĂ A REGIUNII SUD MUNTENIA PENTRU PERIOADA 2020-2030

Priorități orizontale

1. Economie regională competitivă bazată pe inovare

2. Stimularea transferului tehnologic și științific

3. Dezvoltarea și menținerea în regiune a capitalului uman înalt specializat

Pentru mai multe informații despre contextual internațional, național și regional aflați din anexa Context.

ASPECTE DEMOGRAFICE

Populația reprezintă elementul constitutiv esențial al devenirii umane. De mărimea dar și de calitatea populației, două valori aflate într-o complexă conexiune, care determină toate procesele socio-economice într-un anumit spațiu uman, depind atât intensitatea acestor fenomene cât și specificitatea derulării lor.

Evoluții și situația actuală

La 1 iulie 2020 populația județului Dâmbovița a fost de 527442 locuitori, cu o densitate de 130,1 locuitori pe km², situându-se pe locul 16 în ceea ce privește numărul populației și pe locul 6 al densității, în ierarhia județelor. Cu anumite particularități, tendințele demografice care s-au conturat la nivelul țării în perioada de tranziție se constată într-o formă sau alta și în județul Dâmbovița. **Valorile negative ale sporului natural**, conjugate cu cele ale migrației interne/externe, au făcut ca populația județului să **se diminueze** în perioada 2010 - 2020 cu 9972 persoane. La nivelul județului Dâmbovița se constată un trend descendent, al populației, care din punct de vedere demografic se apropie ca „performanță” de media națională.

3.1.2. Distribuția pe medii rezidențiale (urban/rural)

Fig. 3.1.2.

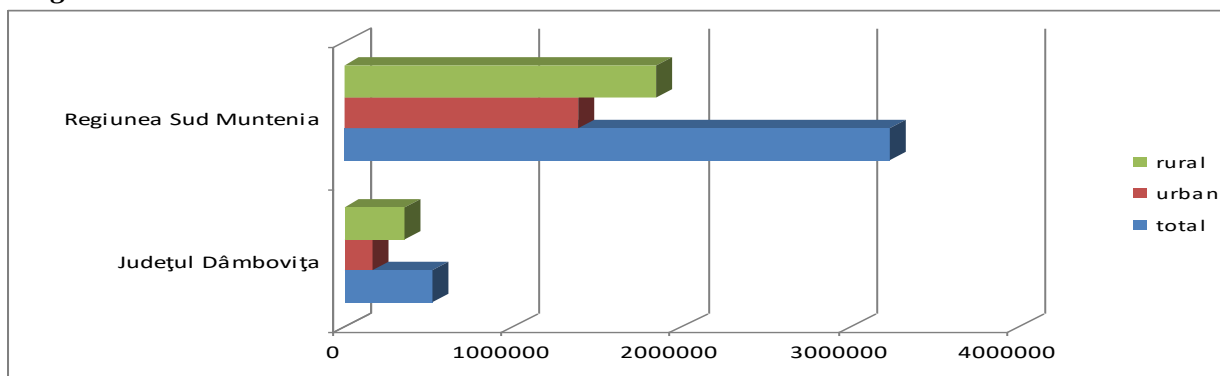

Sursa: INS, baza de date TEMPO-online

Pe medii de rezidență, la nivel județean preponderentă este populația rurală (68,1%), fiind printre cele mai ridicate ponderi la nivel de Regiune Sud Muntenia. Aceste ponderi ridicate ale populației rurale se corelează cu ponderea ridicată a ocupării în sectorul agricol .

În ceea ce privește repartitia pe medii, la 1 iulie 2020, 31,9% din populația județului trăia în mediul urban și 68,1% în mediul rural, față de 42,8% și respectiv 57,2% cât se înregistra la nivel regional. Prin urmare județul Dâmbovița este după județele Ilfov și Giurgiu, cel mai slab județ din perspectiva urbanizării. Acest aspect negativ este amplificat și de faptul că județul Dâmbovița se numără printre cele 17 județe a căror rețea de localități urbane este în totalitate formată din municipii și orașe de mici dimensiuni (inclusiv reședința de județ având o populație sub 100.000 de locuitori). (Sursa: INS).

Tab 3.1.1. Distribuția pe sexe

| ANEXA 1 Populația pe sexe la 1 iulie 2020 | | | |
|---|----------|----------|----------|
| | Total | Masculin | Feminin |
| număr persoane | | | |
| România | 22214995 | 10843549 | 11371446 |
| Sud Muntenia | 3249927 | 1586973 | 1662954 |
| Dâmbovița | 527442 | 258156 | 269286 |
| structura % | | | |
| România | 100,0 | 48,8 | 51,2 |
| Sud Muntenia | 100,0 | 48,8 | 51,2 |
| Dâmbovița | 100,0 | 48,9 | 51,1 |

Sursa: INS, baza de date TEMPO-online

Structura pe sexe se caracterizează printr-o **ușoară preponderență numerică a populației feminine**. Astfel, la 1 iulie 2021, 51,1% din populația județului Dâmbovița era de sex feminin și 48,9% de sex masculin. La vârste până la 55 ani, raportul pe sexe este favorabil bărbaților, după această vârstă femeile devenind majoritare.

3.1.4. Structura pe grupe de vârstă

Pe fondul scăderii numărului de locuitori, precum și datorită înaintării în vârstă a generațiilor, diferite ca mărime, structura pe grupe mari de vârstă a populației s-a modificat. Astfel, structura pe grupe de vârstă a populației poartă **amprenta caracteristică a unui proces de îmbătrânire demografică**, datorat în principal, scăderii natalității, care a determinat reducerea absolută și relativă a populației în vârstă de 0-14 ani și creșterea numărului și a ponderii populației vârstnice (de 65 ani și peste). Comparativ cu 1 iulie 2010 în anul 2020 se remarcă reducerea ponderii populației tinere (0-14 ani) de la 15.6% la 14.8 (-5,9 mii persoane) și creșterea ponderii celei vârstnice (de 65 ani și peste), de la 14.7% la 15.9% (+5,0 mii persoane).

Populația adultă (15-64 ani) reprezintă 69,3% din total, în scădere cu 9,1 mii persoane față de 1 iulie 2010. În cadrul populației adulte semnificativ a crescut ponderea grupelor de vârstă 45-49 și 60-64 ani și a scăzut cea din grupele de vârstă 20-24 și 30-34 ani.

Fig. 3.1.3.

Piramida vârstelor reflectă cel mai fidel cronica generațiilor, evidențiind disproporțiile în populație, pe vârste și sexe. Reducerea numărului populației tinere a îngustat și mai mult baza piramidei vârstelor. Efectele demografice și economice ale acestei evoluții se vor resimți în timp și vor atrage schimbări la nivelul diferitelor subpopulații (populația școlară, populația de vârstă fertilă, populația în vârstă de muncă).

La nivel de județ grupele de vârstă „0-14” ani și „65 ani și peste” au ponderile cele mai mari în mediul rural decât în mediul urban (cu 2,5 puncte procentuale și, respectiv, cu 2,6 puncte procentuale), față de grupa de vârstă 15-64 ani care deține doar 2,0 puncte procentuale.

Grupa de vârstă 15-24 de ani, ce poate fi utilizată ca proxy pentru populația școlară, care în următorii cinci ani va pătrunde pe piața muncii, prezintă ponderi diferite pe medii: 9,7% în urban și în mediul rural 12,3%.

Sursa: INS, baza de date TEMPO-online

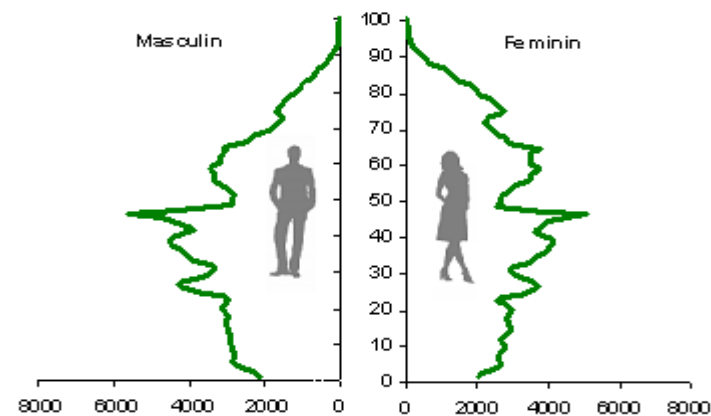
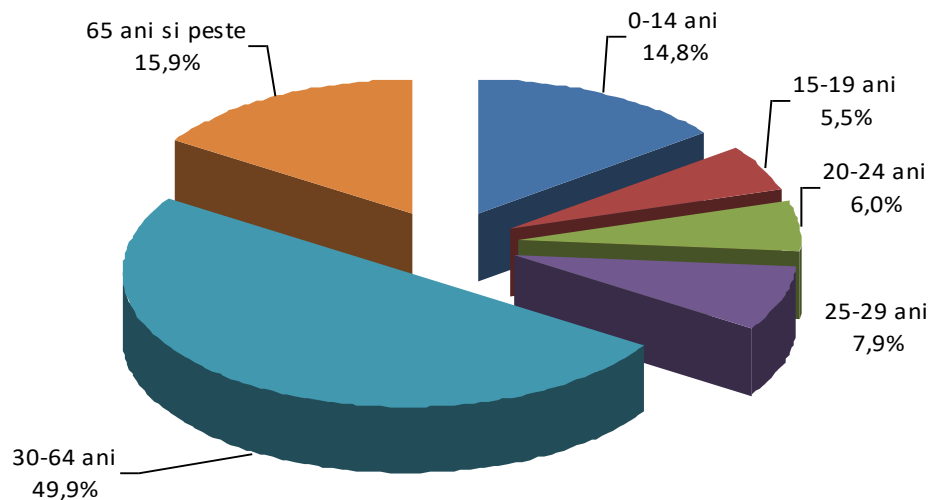

Fig. 3.1.4. Populația pe grupe de vârstă și sexe la 1 iulie 2020



Sursa: INS, baza de date TEMPO-online

3.1.5. Structura pe grupe de vârstă și medii rezidențiale

Structura pe vârste a populației pe medii rezidențiale confirmă faptul că procesul de îmbătrânire demografică este mai accentuat în mediul rural. În mediul rural ponderea populației vârstnice este mai mare decât cea din mediul urban de 2,6 procente.

În raport cu situația din țările U.E. (28) ponderea populației tinere (0-14 ani) din România în anul 2020 se mentine aproximativ la același nivel (15,5% pe total țară, 14,8% la nivelul județului Dâmbovița, față de 15,6% în U.E. (28).

3.1.6. Structura etnică

În urma Recensământului populației din 20 octombrie 2011 a rezultat că 90,6% din populația județului este de naționalitate română, 5,3% erau romi, 0,5% celelalte minorități naționale, iar 3,6% reprezintă informație nedisponibilă. După religie, 92,9% din populația județului este de confesiune ortodoxă, 0,8% adventistă de ziua a VII-a , 1,4% penticostală, 0,3% evanghelică și 0,2 romano-catolică (diferența alte confesiuni, atei, fără religie sau informație nedisponibilă). Actuala situație demografică a județului este rezumatul direct și cumulativ al complexelor evoluții ale principalelor fenomene demografice – natalitate (fertilitate), mortalitate și migrațiune.

În anul 2020 rata natalității a fost de 8,6 născuți-vii la 1.000 locuitori, sub media înregistrată pe țară (8,6‰). Ca și în ceilalți ani, s-au născut mai mulți băieți decât fete, raportul de masculinitate ajungând la 113,1 băieți la 100 de fete. În mediul rural, rata de natalitate este superioară celei din mediul urban (8,9‰ față de 7,9‰). Rata mortalității a fost de 12,0 decedați la 1.000 locuitori, superioară celei înregistrate pe total țară (11,6‰). Dimensiunea inferioară a ratei natalității comparativ cu cea a mortalității a generat un spor natural negativ (-1923 persoane și respectiv -3,6‰), care s-a dovedit a fi un fenomen permanent după anul 1990. În anul 2020, s-au înregistrat 27 decese sub un an, rata mortalității infantile în județul Dâmbovița fiind de 6,1 decese sub un an la 1.000 născuți-vii, în scădere comparativ cu ultimii ani, inferioară mediei pe total țară (7,3‰) și cu mult peste media înregistrată în țările U.E.-28 (3,6‰ în anul 2015).

Vârsta medie a populației județului Dâmbovița era în anul 2020 de 40,8 ani. Populația feminină, cu o vârstă medie de 42,4 ani, a fost mai îmbătrânită decât cea masculină cu 3,2 ani. În perioada 2010-2020 durata medie a vieții la nivelul județului Dâmbovița a fost de 75,3 ani (71,5 ani la bărbați și 79,3 ani la femei) înregistrând o tendință de creștere în ultima perioadă. Femeile au avut o durată medie a vieții mai mare cu 7,8 ani decât bărbații. Datorită nivelului diferențiat al mortalității, durata medie a vieții populației din mediul urban a fost superioară celei din rural cu 1,8 ani.

3.1.7. Mișcarea migratorie

Un factor al scăderii populației Regiunii **Sud Muntenia** este **migrația**, atât cea **internă**, cât și cea **externă**. Mutațiile din structura socio-economică a României au determinat o intensă mobilitate teritorială a populației, cu consecințe directe în modificarea numărului și structurii socio-

demografice a populației în profil teritorial. În cadrul migrației interne, fluxul rural-urban merită o mențiune deosebită, fiind cel care deține cea mai mare pondere în cadrul acesteia. Referitor la segmentul de populație care este mai dispusă la modificarea domiciliului se constată o migrare a populației tinere către oraș, mai întâi la școală, iar mai apoi prin integrarea pe piața muncii.

Anii tranziției au generat noi tendințe privind migrația internă a populației, remarcându-se o inversare a fluxului migratoriu sat-oraș pe de o parte și o reducere a migrației interne interjudețene, pe de altă parte. Anul 1998 marchează o schimbare de sens a migrației sat-oraș, de acum înregistrându-se în mod constant un sold migratoriu pozitiv în mediul rural. Orașul nu mai absoarbe, ca în trecut surplusul de forță de muncă din mediul rural. Județul Dâmbovița se înscrie în rândul județelor cu sold migratoriu negativ. În anul 2020 și-au stabilit domiciliul în județul Dâmbovița 8833 persoane, cu o rată a migrației interne de 16,7 persoane la 1.000 locuitori și au plecat din județ 9153 persoane, cu o rată a migrației interne de 17,4 persoane la 1.000 locuitori.

Tab. 3.1.7. b. Fluxurile migrației interne, urban și rural, determinate de schimbarea domiciliului, în anul 2020

| | Sosiți | | Plecați | |
|--------------|-------------|--------------|-------------|--------------|
| | Număr | % | Număr | % |
| Total | 8833 | 100,0 | 9153 | 100,0 |
| Urban | 2494 | 28,2 | 3625 | 39,6 |
| Rural | 6339 | 71,8 | 5528 | 60,4 |

Sursa: INS, baza de date TEMPO-online

Motivele principale ale migrației interne sunt legate de problemele familiale (căsătorii, pensionări, etc.) în detrimentul celor legate de muncă. Reducerea migrației pe distanțe lungi în favoarea celei pe distanțe scurte, a făcut ca migrația intrajudețeană să depășească semnificativ migrația interjudețeană.

Alături de **migrația internă**, un factor deosebit de important pentru structura populației este și **migrația externă**. Imediat după 1990, când oamenii au putut circula liberi s-a constatat la nivelul județului un flux migratoriu extern mai important. Inițial, au plecat persoane care aveau rude sau prieteni plecați. Schimbările din sistemul politico-social românesc au făcut ca populația din județ să se poată îndrepta, atât spre țările membre ale Uniunii Europene, cât și spre SUA, Canada și Marea Britanie. După anul 1995, județul Dâmbovița cunoaște o emigrare a populației (în special a celei tinere, fără ocupație) către Italia, Spania și alte țări europene.

3.2. Proiecții demografice

Proiectarea populației județului Dâmbovița, până în anul 2025

Proiectarea populației oferă informații utile asupra posibilei evoluții a numărului și structurii de vârstă a populației și pe grupe funcționale (tânăra, adultă, vârstnică, feminină în vârstă fertilă, școlară și preșcolară). Din punct de vedere demografic, principalii factori care acționează asupra mărimii și structurii populației sunt fertilitatea, mortalitatea și migrația internă și externă.

Evoluția demografică recentă a constituit baza scenariilor de proiectare prin care s-a efectuat o anticipare a nivelului fertilității, speranței de viață la naștere și sporului migratoriu la nivelul județului până în anul 2025.

Tab 3.2.1. Evoluția viitoare a populației județului Dâmbovița în varianta medie pe sexe
- mii persoane

| 2003 | | | 2015 | | | 2025 | | |
|-------|----------|---------|-------|----------|---------|-------|----------|---------|
| Total | Masculin | Feminin | Total | Masculin | Feminin | Total | Masculin | Feminin |
| 539,3 | 263,8 | 275,5 | 507,7 | 248,3 | 259,4 | 467,0 | 227,7 | 239,3 |

Sursa: Proiectarea populației României în profil teritorial până în anul 2025, I.N.S., 2004

Numărul populației județului Dâmbovița este anticipat să scadă până în anul 2025 cu aproximativ 72,3 mii persoane față de anul 2003. Scăderea populației va fi moderată până în anul 2015 (cu o medie anuală de -0,5%) și mai accentuată spre sfârșitul orizontului de proiectare (-0,8%), principalul factor al acestei evoluții fiind scăderea naturală.

Diferența pe sexe se va menține aproximativ la același nivel, dar numeric va fi în continuă scădere în 2025 populația feminină va reprezenta 51,2% din populația județului față de 51,1% în 2003.

Tab 3.2.2. Evoluția populației județului Dâmbovița pe grupe mari de vârstă în anul 2003, 2015 și 2025

| | 2003 | | 2015 | | 2025 | |
|-----------------|--------------|--------------|--------------|--------------|--------------|--------------|
| | mii persoane | pondere % | mii persoane | pondere % | mii persoane | pondere % |
| Total | 539,3 | 100,0 | 507,7 | 100,0 | 467,0 | 100,0 |
| 0 – 14 ani | 95,0 | 17,6 | 73,7 | 14,5 | 59,8 | 12,8 |
| 15 – 64 ani | 366,2 | 67,9 | 358,5 | 70,6 | 326,8 | 70,0 |
| 65 ani și peste | 78,1 | 14,5 | 75,5 | 14,9 | 80,4 | 17,2 |

Sursa: Proiectarea populației României în profil teritorial până în anul 2025, I.N.S., 2004

Datorită menținerii fertilității sub nivelul de înlocuire a generațiilor, populația tânără (0-14 ani) va cunoaște o scădere semnificativă în perioada 2003-2025, de la 95,0 mii persoane la 59,8 mii persoane (-37,1%). Ponderea tinerilor în totalul populației se va diminua la rândul său de la 17,6% la 12,8%.

Populația adultă din județul Dâmbovița va fi de 326,8 mii persoane în 2025 (cu 39,4 mii persoane mai puțin decât în 2003). Pe fondul scăderii numărului de tineri, ponderea populației adulte în total populație va înregistra în prima parte a orizontului de timp proiectat o creștere ușoară (de la 67,9% în anul 2003 la 70,6% în 2015) după care va începe o ușoară scădere ajungând în anul 2025 la 70,0%.

În viitor procesul de îmbătrânire demografică va continua însă cu intensități diferite. Populația de 65 ani și peste va scădea numeric până în anul 2015 cu 2,6 mii persoane față de anul 2003, în timp ce ponderea acesteia în total va crește de la 14,5% la 14,9%. După 2015 populația vârstnică va crește atât numeric cât și ca pondere în total (+2,9% și respectiv +2,3%).

Evoluția populației de vârstă preșcolară și școlară, în perioada 2003-2025

În perioada 2003-2025 populația de vârstă școlară la nivelul județului Dâmbovița se va afla pe o curbă descendentă. Efectivele școlare se vor reduce cu circa 65,6 mii persoane (respectiv cu 40%) față de anul 2003. Sistemul de învățământ preșcolar va fi confruntat cu o scădere continuă a numărului populației în vârstă de 3-6 ani. Până în anul 2025 vor fi cu 7,8 mii (-34,4%) copii mai puțin decât în 2003, numărul lor ajungând la 14,9 mii persoane.

Tab 3.2.3. Evoluția populației de vârstă preșcolară și școlară în anii 2003, 2015, 2025

| | Mii persoane | | | Modificări 2025/2003 | |
|--|--------------|------|------|----------------------|-------|
| | 2003 | 2015 | 2025 | absolută (mii) | % |
| Populația în vârstă preșcolară 3-6 ani | 22,7 | 19,3 | 14,9 | -7,8 | -34,4 |
| Populația de vârstă școlară 7-14 ani | 55,8 | 40,9 | 34,7 | -21,1 | -37,8 |
| Populația de vârstă școlară 15-24 ani | 85,3 | 60,4 | 48,7 | -36,6 | -42,9 |

Sursa: Proiectarea populației României în profil teritorial până în anul 2025, I.N.S., 2004

În perioada 2003-2025 populația de vârstă corespunzătoare în învățământul obligatoriu (7-14 ani) va cunoaște o reducere de peste 21 mii persoane (37,8%) ajungând la mai puțin de 35 mii persoane. Aceeași tendință este anticipată și pentru populația de 15-24 ani, care poate continua procesul de învățământ în licee, școli profesionale, colegii și universități, numărul acesteia urmând să scadă cu peste 36 mii persoane (42,9%) ajungând la 48,7 mii persoane în anul 2025.

Evoluția populației de vârstă preșcolară și școlară în anii 2007, 2025

| | Mii persoane | | Modificări 2050/2007 | |
|--|--------------|------|----------------------|-------|
| | 2007 | 2050 | absolută (mii) | % |
| Populația în vârstă preșcolară 3-6 ani | 21,7 | 8,7 | -13,0 | -59,9 |
| Populația de vârstă școlară 7-14 ani | 47,7 | 19,9 | -27,8 | -58,3 |
| Populația de vârstă școlară 15-24 ani | 80,2 | 28,0 | -52,2 | -65,1 |

Sursa: Proiectarea populației României în profil teritorial până în anul 2050, I.N.S., 2010

3.3. Principalele concluzii din analiza demografică. Implicații pentru IPT

Imaginea furnizată de analiza demografică, se caracterizează prin următoarele aspecte:

- scăderea numărului populației s-a conturat ca o tendință de lungă durată iar continuarea acestei tendințe pe termen lung este de natură să genereze mari probleme economico-sociale;
- densitate superioară mediei pe țară;
- scăderea populației urbane pe fondul dominării populației rurale;
- spor natural negativ;
- dominarea populației de naționalitate română.
- ponderea populației de etnie rroma în totalul populației regiunii depășește ponderea acesteia la nivel național.
- profunzimea deteriorării structurii pe vârste a populației în contextul declinului natalității și fertilității și implicațiile acestei deteriorări din perspectiva eventualelor redresări a stării demografice a țării.

Se recomandă înființarea de clase pentru învățământul TVET în localitățile cu populație preponderent de etnie rroma și inițierea unor acțiuni pentru școlarizarea acestora.

Tendința de îmbătrânire a populației are următoarele efecte negative:

- reducerea numărului populației active ;
- deteriorarea raportului de dependență economică;
- reducerea populației de vârstă școlară cu efecte negative asupra întregului sistem educațional și asupra întregii vieți economice și sociale.

Îmbătrânirea populației constatată la nivelul regiunii reclamă implementarea unor politici care să conducă la prelungirea vieții active pentru adulți.

Creșterea populației pensionate înseamnă:

- dezvoltarea și extinderea la nivel național a serviciilor adecvate nevoilor specifice ale populației vârstnice (asistența medicală comunitară, îngrijiri la domiciliu, terapia durerii, centre medicale de zi, centre comunitare de psihiatrie, unități medico-sociale);

➤ dezvoltarea ofertei serviciilor turistice pentru vârsta a treia (cantitativ și calitativ prin asigurarea de agenți de turism – ghizi cu experiență în a avea grijă de pensionari), dezvoltarea serviciilor de estetică și înfrumusețare. Se recomandă creșterea școlarizării pentru domeniile de calificare: turism și alimentație, estetica și igiena corpului omenesc.

Declinul tranșei de vârstă 15–24 de ani ridică problema dezvoltării resurselor umane prin sprijinirea unei vieți active pe piața muncii cât mai lungi și o bătrânețe activă. Aceasta presupune educația și formarea pe parcursul întregii vieți, retragerea din activitate mai târziu și progresiv.

Scăderea populației școlare necesită:

- restructurarea rețelei școlare și corelarea ofertei TVET cu cererea pieței muncii;
- dezvoltarea de programe pentru menținerea elevilor în educație și prevenirea părăsirii timpurii a școlii;
- dezvoltarea unor pachete integrate pentru creșterea participării la învățământul TVET a persoanelor care provin din grupuri vulnerabile;
- promovarea unei culturi a învățării permanente;
- asigurarea accesului cadrelor didactice din TVET la programe de reconversie profesională.

2.5.ANALIZA MEDIULUI INTERN

2.5.1. PREDAREA ȘI ÎNVĂȚAREA

Conform legislației în vigoare, procesul instructiv-educativ, pentru domeniul ”Sănătate și asistență pedagogică”, specializarea ”asistent medical generalist” se desfășoară după :

➤ CALIFICAREA PROFESIONALĂ: **ASISTENT MEDICAL GENERALIST**

DOMENIUL: SĂNĂTATE ȘI ASISTENȚĂ PEDAGOGICĂ – **Anexa nr.3 la O.M.E.C.T nr.2713 din 29.11.2007.**

Ordinul nr. 3499/29.03.2018, Ordinul MEN nr. 3191/ 2019

Conducerea Școlii Postliceale Sanitare “Carol Davila” Târgoviște a avut și are în vedere asigurarea desfășurării în condiții optime a activității instructiv-educative .

PUNCTE TARI

1. Unitate de învățământ acreditată prin Ordin de Ministru Nr. 3891/31.03.2011.

2. **Atestat privind nivelul calității educației oferite de Școala Postliceală Sanitară ‘Carol Davila’ Târgoviște, Nr. 690/11.06.2012, acordat de ARACIP.**

3. Evaluarea ARACIP în anul 2022.

4. Școala oferă calificare într-un domeniu cu inserție pe piața muncii locale, naționale și europene.
5. Conducere preocupată de creșterea calității procesului didactic și a bazei materiale.
6. **Colaborarea cu Organizația Europeană a Școlilor Independente cu profil sanitar-FINE.**
7. Atmosferă destinsă, de încredere reciprocă, într-un mediu curat și sigur.
8. Comunicare și deschidere pentru elevi și absolvenți.
9. Tradiție instructiv-educativă concretizată într-o imagine foarte bună a școlii.
10. Utilizarea curriculum-ului aprobat de M.E.N .
11. Aplicarea unor metode moderne în procesul de învățământ.
12. Profilul claselor în concordanță cu cerințele de pe piața muncii.
13. Existența personalului didactic calificat.
14. Continuitatea activității cadrelor didactice în sistemul de învățământ medical (înainte și după 1989).
15. Conectare la internet 24 ore/zi pentru elevi și cadre didactice.
16. Realizarea unui plan de școlarizare realist, conform cererii pieței muncii și capacității unității.
17. Parteneriate încheiate cu colaboratori din toate domeniile .

PUNCTE SLABE

1. La acțiunile extracurriculare nu iau parte toți elevii școlii.
2. Neînscrierea la gradul definitiv a maistrilor instructori.

2.5.2.MATERIALE ȘI RESURSE

Școala dispune de:

- sală de demonstrație (nursing), dotată cu: mobilier: 2 paturi de spital, 1 canapea de consultație, manechin, braț de perfuzie, instrumentar medical, 2 mese pentru instrumentar, schelet, planșe, materiale moi (pături, perne, lenjerii, pijama, prosoape,), materiale sanitare consumabile (alcool sanitar, feși, comprese sterile, vată, leucoplast, seringi, vacuum-uri, ser fiziologic, apă distilată, perfuzoare, mănuși chirurgicale,măști), aparate pentru măsurarea tensiunii arteriale, stetoscoape, termometre.
- laboratorul de informatică este dotat cu mese, scaune, tablă, computere (16, conectate în rețea și la internet) o imprimantă, televizor,retroproiector,video player, cameră video
- laborator de chimie farmaceutică dotat cu: 4 microscopae, instrumentar și sticlărie de laborator, substanțe, mulaje , planșe, butelie gaz ,
- 7 săli de curs dotate cu mobilier adecvat vârstei (bănci, scaune, catedră, tablă, planșe);
- secretariat dotat cu mobilier specific, 2 computere conectate la internet, un xerox, 2 imprimante, telefon fix,

- bibliotecă (cu cărți de specialitate peste 1000 de volume);
- școala dispune de 2 frigidere, 2 aspiratoare, 4 aparate de aer condiționat;
- clădirea dispune de încălzire termică .
- clădirea dispune de scara ISU .
- laptopuri
- existența unei Hot.Consiliului Local Târgoviște nr 222/26.09.2001 privind aprobarea Concesiunii directe a clădirii și terenului în suprafață de 253 m2 situat în Str. Calea Domnească Nr.235(C.N.Ienăchiță Văcărescu către Asociația Societatea Doamnelor Dâmbovițene pe termen de 25 de ani)și Contract de Concesiune Nr.3/2002 în schimbul unei redevențe anuale.

PUNCTE TARI

1. Autorizație de încredere nr.48 din 27.05.2000 ,
2. Acreditare prin Ordin de Ministru Nr.3891/31.03.2011.
3. Atestat privind nivelul calitatii educatiei oferite de Școala Postliceală Sanitară ”Carol Davila” Târgoviște ,Nr.690/11.06.2012,acordat de ARACIP
4. **Evaluarea ARACIP 2022**
5. Bază materială corespunzătoare nevoii de funcționare a școlii la standardele prevăzute pentru domeniul specific ;
6. Conducere preocupată de creșterea calității procesului didactic și a bazei materiale;
7. Conectare la internet 24 ore/zi;
8. Autogospodărirea resurselor, ceea ce permite menținerea unui nivel scăzut al taxelor școlare;
9. Așezarea școlii în zona ultracentrală
10. Existența mobilierului adecvat în sălile de clasă
11. Existența unui centru de documentare și a unei biblioteci cu peste 1000 de volume de cărți de specialitate și manuale școlare.
12. Îmbunătățirea bazei materiale prin achiziționarea de aparatură modernă și specifică pentru modulele calificării profesionale AMG.
13. **Asigurarea serviciilor medicale pentru elevi și cadre unități, în mod gratuit, prin parteneriatul cu S.C.M. Carol Davila Târgoviște.**
14. Fidelizarea cadrelor didactice față de elevi și față de școală prin retribuții corespunzătoare și servirea unei gustări în scopul socializării și consolidării colectivului.

Puncte slabe

1. Laboratorul de chimie farmaceutica, necesita imbunatatiri la standardele corespunzătoare numărului de elevi.

2.5.3. REZULTATELE ELEVILOR

| | | | | |
|----|-----------|---------------------|--|---|
| 5. | 2019-2020 | I | 97 | 75 |
| | | II | 53 | 50 |
| | | III | 63 | 62 |
| | | Total | 213 | 187 |
| 6. | 2020-2021 | I | 91 | 79 |
| | | II | 75 | 71 |
| | | III | 52 | 52 |
| | | Total | 218 | 202 |
| 7. | 2021-2022 | An de studiu | Elevi înscriși la începutul anului școlar | Elevi existenți la sfârșitul anului școlar |
| | | I | 116 | 99 |
| | | II | 81 | 65 |
| | | III | 72 | 66 |
| | | Total | 269 | 230 |
| 8 | 2022-2023 | I | 66 | |
| | | II | 81 | |
| | | III | 65 | |
| | | Total | 212 | |

Miscarea elevilor in ultimul ciclu de invatamant Asistent medical generalist

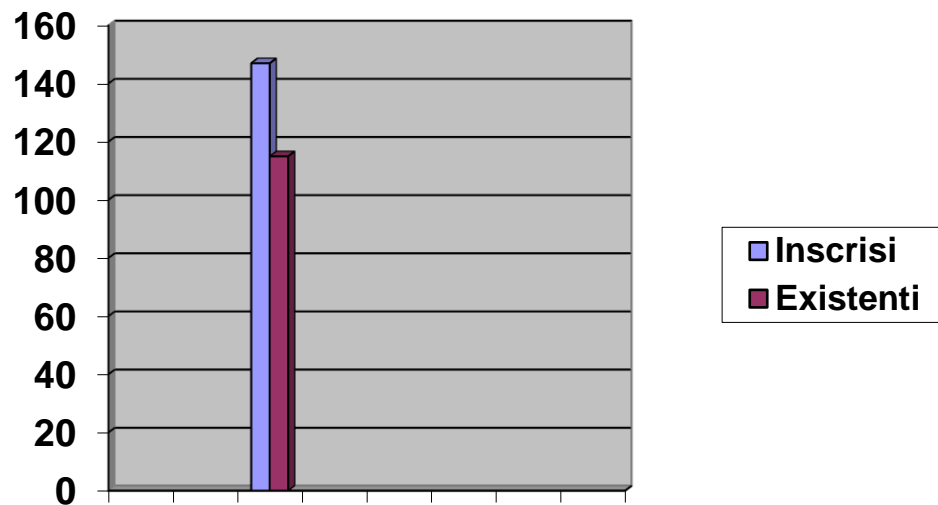

Din analiza datelor înscrise în graficul de mai sus reiese că nu toți cei ce se înscriu și sunt admisi la scoala pot face față cerintelor si Regulamentului intern de organizare și funcționare al școlii. O parte dintre cei înscriși dându-si seama ca e nevoie de frecventa zilnica, daruire si strădanie pentru formarea competențelor necesare fiecărei calificări, abandonează, se retrag sau sunt exmatriculați.

Rezultatele la învățătură

Situația socio-profesională a absolvenților

Prin “Caietul absolventului” înființat din anul 1995 (anul în care a finalizat studiile prima promoție), se monitorizează absorbția absolvenților noștri pe piața muncii.

Promoția anului 2017 a numărat 83 AMG+AMF de absolvenți din care 81 au reușit să-și găsească un loc de muncă.

Promoția anului 2018 a numărat 63 AMG+AMF de absolvenți din care 39 au reușit să-și găsească un loc de muncă.

Promoția anului 2019 a numărat 86 AMG de absolvenți din care 61 au reușit să-și găsească un loc de muncă.

Promoția anului 2020 a numărat 62 AMG de absolvenți din care 52 au reușit să-și găsească un loc de muncă.

Promoția anului 2022 a numărat 72 AMG de absolvenți din care 60 au reușit să-și găsească un loc de muncă.

| Examen | Absolvenți | Nr. elevi | Nr. elevi angajați |
|---------------|-------------------|------------------|---------------------------|
| 2017 | <i>Numeric</i> | 83 | 81 |
| | <i>%</i> | 100% | 62,99% |
| 2018 | <i>Numeric</i> | 63 | 39 |
| | <i>%</i> | 100% | 69,64% |
| 2019 | <i>Numeric</i> | 86 | 61 |
| | <i>%</i> | 100% | 70,09% |
| 2020 | <i>Numeric</i> | 62 | 52 |
| | <i>%</i> | 100% | 83,87% |
| 2022 | <i>Numeric</i> | 72 | 60 |
| | <i>%</i> | 100% | 70,09% |

Din datele prezentate mai sus rezultă că din totalul de absolvenți ai celor 3(trei) promotii, sunt încadrați în muncă în profilul în care s-au pregătit, un număr de 181 absolvenți.

INFORMAREA, CONSILIEREA SI ORIENTAREA ELEVILOR

Consilierea și orientarea vocațională se realizează în cadrul orelor de informare și consiliere.

CALIFICĂRI ȘI CURRICULUM

- CALIFICAREA PROFESIONALĂ: ASISTENT MEDICAL GENERALIST

DOMENIUL: SĂNĂTATE ȘI ASISTENȚĂ PEDAGOGICĂ – Anexa nr.3 la O.MECT nr.2713 din 29.11.2007.

DOMENIUL: SĂNĂTATE ȘI ASISTENȚĂ PEDAGOGICĂ – OMedC nr.5042 din 27.09.2005 (conform HG 1144/2005).

DOMENIUL: SĂNĂTATE ȘI ASISTENȚĂ PEDAGOGICĂ – Anexa nr.3 la O.M.E.C.T nr.2713 din 29.11.2007.

Ordinul nr. 3499/29.03.2018, Ordinul MEN nr. 3191/ 2019

Conducerea Școlii Postliceale Sanitare “Carol Davila” Târgoviște a avut și are în vedere asigurarea desfășurării în condiții optime a activității instructiv-educative .

Puncte tari

1. Acreditare prin Ordin de Ministru Nr. 3891/31.03.2011.
2. **Atestat privind nivelul calitatii educatiei oferite de Școala Postliceală Sanitară ‘Carol Davila’ Târgoviște, Nr.690/11.06.2012, acordat de ARACIP.**
3. **Evaluarea ARACIP 2022.**
4. **Rezultate foarte bune la examenele de absolvire(procent 100%);**
5. **Proporție mare a absolvenților inserați pe piața muncii(procent peste 80%, în progres anual);**
6. **Școala Postliceală Sanitară „Carol Davila” Târgoviște nu percepe penalizarea elevilor care nu achită la timp taxa pe an de studiu și nu aplică majorări la taxa de școlarizare, nu se acceptă plata absențelor.**
7. Școala oferă calificare într-un domeniu cu inserție pe piața muncii locale, naționale și europene.
8. **Acordarea de burse elevilor cu rezultate bune la învățătură și situație materială precară (2022-2023 – 4 bursieri) Hotărârea Consiliului Local Tgv și Consiliul director al Asociației Dr. Corneliu Stoica.**
9. Premierea elevilor cu rezultate deosebite la învățătură.
10. Receptivitatea și transparența managerului, management echilibrat.
11. Conducere preocupată de creșterea calității procesului didactic și a rezultatelor obținute de elevi.
12. **Colaborarea cu Organizația Europeană a Școlilor Independente cu profil sanitar-FINE.**
13. Comunicare și deschidere pentru elevi și absolvenți.
14. Tradiție instructiv-educativă concretizată într-o imagine foarte bună a școlii.
15. Utilizarea curriculum-ului aprobat de M.Ed.C.T. ȘI M.E.N.
16. Aplicarea unor metode moderne în procesul de învățământ.

Puncte slabe

1. Există un numar important de elevi care renunța/sunt exmatriculati

2.6.Rezumatul aspectelor principale care necesită dezvoltare (priorități și obiective generale)

În urma analizei SWOT, se stabilesc principalele priorități și direcții strategice care necesită dezvoltare:

- **prioritatea1: Armonizarea ofertei școlii cu piața muncii pe baza de studii și cercetări;**
- **prioritatea 2:Îmbunătățirea calității procesului de pregătire profesională în domeniul sanitar;**
- **Prioritatea 3:Dezvoltarea și formarea continuă a personalului;**
- **Priortitatea 4: Dezvoltarea și modernizarea bazei didactico-materiale a școlii**

Se constată, de asemenea, că Școala Postliceală Sanitară „Carol Davila” deține suficiente puncte forte, iar oportunitatea privind creșterea cererii pentru calificările din domeniul sanitar, profilul - sănătate și asistență pedagogică poate fi utilizată cu succes pentru dezvoltarea școlii.

Se constată, de asemenea, că Școala Postliceală Sanitară „Carol Davila” deține suficiente puncte forte, iar oportunitatea privind creșterea cererii pentru calificările din domeniul sanitar, profilul - sănătate și asistentă pedagogică poate fi utilizată cu succes pe timp scurt și mediu .

Școala are însă și puncte slabe:

- cadre didactice care intră la clasă fără proiect didactic sau uneori absența de la ore.

Asigurarea calității se va realiza prin:

- elaborarea și implementarea instrumentelor de asigurare a calității.
- Formarea continuă a personalului se va realiza prin:
- stagii de perfecționare, interes scăzut;
- parcurgerea modulului de psihopedagogie pentru cadrele noi și tinere;
- inițiere în utilizarea tehnologiilor didactice moderne.

Recomandări în urma analizei SWOT

1. Consolidarea punctelor tari.
2. Îmbunătățirea ofertei educaționale în conformitate cu cerințele pieței muncii.
3. Creșterea atractivității actului educațional.
4. Combaterea formalismului în activitatea cadrelor didactice.
5. Utilizarea tehnologiilor moderne în procesul educațional.

Valorile cheie ale școlii

S-au stabilit valorile cheie ale Școlii Postliceale Sanitare „Carol Davila”:

1. Deschidere → la nou;
→ în relații interumane;

- către practici europene;
 - pentru parteneriat.
2. Echipa → învățăm să dezvoltăm în comun experiențe individuale.
 3. Dezvoltare personală → prin formare și perfecționare permanentă.
 4. Eficiență → în concordanță cu cerințele pieței muncii;
 - exprimată prin raportul efort – rezultate.
 5. Principii pe care le cultivăm:
 - toți elevii doresc să învețe și ei trebuie încurajați în acest sens;
 - dacă unii întâmpină dificultăți trebuie ajutați să le depășească pentru a nu fi etichetați drept ”inadaptabili”;
 - toți elevii au capacitatea de a învăța. Obiectivul trebuie să fie îmbunătățirea continuă a performanțelor și a încrederii lor în forțele proprii, nu cel de cuantificare a eșecurilor;
 - acumulările pozitive trebuie recunoscute și încurajate;
 - competiția este un lucru natural, dar cooperarea este mult mai eficientă în îndeplinirea sarcinilor;
 - nu există o metodă sfântă de predare. Există loc pentru o multitudine de metode;
 - în clasă, cadrele didactice trebuie să fie mentori, nu doar manageri, supervizori sau instructori.
 6. Țelul nostru este realizarea instruirii într-o atmosferă în care să poată fi respectate următoarele precepte:
 - elevii trebuie respectați și ascultați;
 - aspirațiile acestora nu trebuie îngădite;
 - căutarea și aplicarea metodelor de ridicare a înțelegerii și cunoașterii, dezvoltarea abilităților practice în ritm continuu susținut de către profesor;
 - elevii trebuie încurajați să creadă că pot face bine un lucru de „prima dată”;
 - nesiguranța nu are ce căuta în procesul dobândirii cunoștințelor teoretice și practice;
 - familia și prietenii trebuie să joace un rol activ în cadrul acestui proces;
 - școala creează și întreține strânse legături cu comunitatea locală și mediul sanitar.

Din analiza de nevoi a școlii reiese că **prioritățile în dezvoltarea învățământului în domeniul “Sănătate și asistența pedagogică”** identificate la nivel regional, local și european, reprezintă ținte strategice și pentru școala noastră și necesită dezvoltare în continuare. Principalele aspecte care necesită dezvoltare continuă sunt:

- dezvoltarea profesională a personalului, mărirea procentului de cadre didactice titulare;
- diversificarea activităților extracurriculare și cuprinderea tuturor elevilor în desfășurarea lor;
- promovarea imaginii școlii;
- dezvoltarea de proiecte cu finanțare europeană
- obținerea de rezultate bune și foarte bune la evaluarea externă;
- promovarea învățării pe tot parcursul vieții;

- menținerea și dezvoltarea relațiilor de parteneriat cu Crucea Alb-Galbenă România Belgia filiala Târgoviște, Uniunea Națională pentru Dezvoltarea Învățământului Preuniversitar Particular, alte școli postliceale sanitare în vederea creșterii calității învățământului preuniversitar sanitar și consolidarea poziției acestor unități în contextul educațional românesc;
- dezvoltarea calităților morale și profesionale ale elevilor prin învățământ de calitate la standardele cerute de M.E.C.T, și M.E.N. din 2018, implicarea și participarea elevilor la acțiunile educative și medicale desfășurate de partenerii locali;
- îmbunătățirea tranziției de la școala la locul de muncă și promovarea culturii antreprenoriale în educație și formare;

PARTEA a-III- a PLANUL MANAGERIAL / OPERAȚIONAL

3.1. PLAN MANAGERIAL ANUL ȘCOLAR 2022-2023

ARGUMENT

Planul managerial pentru anul școlar 2022/2023 este fundamentat pe următoarele documente manageriale: Raportul de analiză privind starea învățământului în anul școlar 2022/2023, Planul managerial al ISJ Dâmbovița, PLAI, PRAI în concordanță cu Legea Educației Naționale nr.1/2011, Sistemul național de management și asigurare a calității, evaluarea externă și internă, documente aplicabile organizației noastre școlare.

Pentru anul școlar 2022-2023 activitatea se desfășoară în mediul online conform documentelor de referință:

Documente de referință (reglementări) aplicabile activității procedurale

- Legea educației naționale nr. 1/05.01.2011, publicată în Monitorul Oficial al României, Partea I, nr. 18/10.01.2011, cu completările și modificările ulterioare;**
- Standardele de management și control intern aprobate prin OSGG nr. 600/2018;**
- Legea nr. 95/2006 privind reforma în domeniul sănătății, republicată, cu modificările și completările ulterioare;**
- Regulamentul-cadru de organizare și funcționare a unităților de învățământ preuniversitar, aprobat prin OMEC nr. 5447/2020.**
- OMEC nr. 4135/21.04.2020 de aprobare a Instrucțiunii privind asigurarea continuității procesului de învățare la nivelul sistemului de învățământ preuniversitar;**
- Ordinul M.E.C Nr. 5972/8.11.2020**

De asemenea colaborăm cu două organisme internaționale: ECNAIS și FINE și suntem de patru ani în derularea unui proiect ERASMUS cu o instituție de învățământ superior medical din Lyon-Franța I.F.S.I. EESQUIROL LYON FRANCE. Scopul este participarea la acțiuni de incluziune a unității noastre în organismele europene de specialitate cunoscute de cadre didactice și elevi, în scopul recunoașterii activității Școlii Postliceale Sanitare „Carol Davila” Târgoviște privind integrarea pe piața internă și externă a muncii.

De asemenea s-a încheiat Proiectul cu SANS FRONTIERE ACUPUNCTURE PIRYNEI, cu finanțare proprie, pentru elevi, iar unul dintre ei Enache Dragoș, a obținut o bursă în China, ceilalți obținând diplomă acreditată europeană, în acupunctură.

Coroborând observațiile și datele obiective, s-au conturat câteva obiective strategice și pentru optimizarea calității constatate în raportul comisiei de evaluare internă și eficientizarea activității manageriale în anul școlar 2022/2023.

Realizarea acestor priorități obiective presupune derivarea unor obiective operaționale cărora, în structura planului managerial, le corespund planuri operaționale, cu termene și indicatori de realizare.

PRIORITĂȚI:

- I. ASIGURAREA ACCESULUI EGAL LA EDUCAȚIE PENTRU TOȚI ELEVII***
- II. ASIGURAREA CALITĂȚII ȘI A CULTURII CALITATII, CA MODALITATI ESENTIALE DE CRESTERE A COMPETITIVITATII SI EFICIENTEI SISTEMULUI DE INVATAMANT PREUNIVERISTAR IN SCOALA NOASTRA. EDUCAȚIA CA PRIORITATE MANAGERIALĂ CONFORM STANDARDELOR NAȚIONALE ELABORATE DE A.R.A.C.I.P.***
- III. ASIGURAREA BAZEI MATERIALE CORESPUNZĂTOARE PENTRU DESFASURAREA PROCESULUI INSTRUCTIV-EDUCATIV***
- IV. ASIGURAREA CLIMATULUI SOCIO-AFECTIV DESCHIS COMUNICĂRII***
- V. TRANSFER DE BUNE PRACTICI-ÎMBUNĂȚĂȚIREA CALITĂȚII ACTULUI DE PREDARE-ÎNVĂȚARE***

OBIECTIVE STRATEGICE:

- I. ASIGURAREA CONDIȚIILOR MOTIVANTE DE STUDIU PENTRU ELEVII**
- II. REALIZAREA ȘANSELOR EGALE LA EDUCAȚIE**
- III. EFICIENTIZAREA ACTIVITĂȚII COMISIILOR ȘI COMPARTIMENTELOR**
- IV. REALIZAREA UNUI CLIMAT SOCIO –PROFESIONAL OPTIM**
- V. IMPLICAREA ȘCOLII ÎN ACȚIUNI DE COOPERARE LA NIVEL NATIONAL SI INTERNATIONAL**

| OBIECTIVE STRATEGICE | OBIECTIVE SPECIFICE |
|--|--|
| I. Asigurarea condițiilor motivante de studiu pentru elevi. | 1.Dezvoltarea bazei materiale prin extinderea conform proiectului de la imobilul din strada Nicolae Dobrin nr. 4(Casa Școlii) construindu-se o sala mare, peste 80 mp, doua grupuri sanitare, conform normelor igienico-sanitare, cu fonduri proprii și firmă autorizată. 2. Igienizarea periodică a localului școlii , dezinfecție,dezinsecție 4. Asigurarea întreținerii celor 3 imobile 5. Achiziționarea de aproximativ 100 manuale |
| II. Asigurarea de șanse egale la educație de calitate | 1.Acordarea de burse anuale, din fonduri proprii (conform protocolului cu Primaria Targoviste, legat de concesionarea cladirii numite „ATELIER”) 1.Sporirea accesului și participării la educație, în special pentru tinerii proveniți din familii cu posibilități financiare reduse sau familii dezorganizate. 2.Formarea unei culturi de specialitate solidă 3. Creșterea interesului educabililor pentru nursing și pregătire lingvistică și a celor fără posibilități 4. Participarea la olimpiade pe școală și naționale 5. Procurarea de manuale școlare și uniforme(finanțare proprie) 6. Premiera anuală a elevilor cu rezultate foarte bune. (finanțare proprie), aproximativ 50 de elevi. 7. Elaboararea suportului de curs |
| III. Eficientizarea activității comisiilor și compartimentelor | 1.Aplicarea măsurilor ameliorative rezultate din raportul comisiei de evaluare internă a activității desfășurate în școală 2. Revizuirea periodică a procedurilor de lucru 3.Organizarea și coordonarea eficientă a compartimentelor și comisiilor. 4. Verificarea inventarului fondului de carte al școlii. 5. Actualizarea arhivei, începând cu anul școlar 2019-2020, cu firmă specializată, încredințare directă, conform Nomenclatorului Arhivistic 6.Preocupare pentru prgatierea cadrelor didactice privind asigurarea modulului psihopedagogic si initierea in utilizarea instrumentelor tehnologice 7.Procurarea de laptopuri prntru cadre |
| IV.Realizarea unui climat socio-profesional optim | 1.Stabilirea unor relații de colaborare la nivelul colectivului didactic, al personalului didactic auxiliar/nedidactic. 2. Asigurarea unei mese calde pe zi, marcarea principalelor evenimente din viața |

| | |
|--|--|
| | școlii și a fiecărei persoane în parte, a Sfințelor Sărbători de Paște și Crăciun, zi de naștere, 8 Martie, ziua Educației în data de 5 Octombrie 3. Asigurarea unui program de mentorat pentru cadrele didactice nou venite în unitate |
| V.Implicarea școlii în acțiuni de cooperare la nivel național și internațional | 1.Stabilirea de contracte de colaborare ȘCOALA– COMUNITATEA LOCALĂ 2.Continuarea parteneriatelor cu Spitalul Județean Târgoviște ca principal furnizor de practică. 3.Cooperare pentru inovare și schimb de bune practici la nivel european prin derulare de proiecte europene în sistem on-line. 4.Promovarea diversității lingvistice și a unui spațiu de învățare european în scopul integrării mai rapide a absolvenților pe piața muncii din UE. 5. Continuarea Parteneriatului prin Savoir+Puteaux France Acupuncture Sans Frontieres Pyrenes. 6. Participarea la Congresul FINE Europa în data de 11 decembrie 2020 desfășurat on-line. 7.Inscrierea la cursuri de perfecționare a tuturor cadrelor, organizate prin Casa Corpului Didactic Dambovită. |

OBIECTIV STRATEGIC: I. ASIGURAREA CONDIȚIILOR MOTIVANTE PENTRU ELEVI

CONTEXT: ASIGURAREA UNUI MEDIU CORESPUNZĂTOR ACTIVITĂȚII ȘCOLARE CONFORM STANDARDELOR NATIONALE SI EUROPENE

OBIECTIV OPERATIONAL: I.1. ÎNTREȚINEREA, REABILITAREA ȘI MODERNIZAREA SPAȚIILOR DE ÎNVĂȚĂMÂNT PRIN DOTAREA CU TEHNICA NOUA PERFORMANTA,

| ACTIVITĂȚI | REZULTATE AȘTEPTATE | TERMEN | RESPONSABILI | EVALUARE |
|------------|---------------------|--------|--------------|----------|
|------------|---------------------|--------|--------------|----------|

| | | | | |
|--|--|--|---|--|
| <p>I.1.1 Asigurarea condițiilor motivante de studiu pentru elevi</p> | <p>1.Efectuarea lucrărilor de reparații, igienizare, interior – gletuire, zugrăvire și exterior –4 săli de curs și 2 laboratoare si sali de demonstratie</p> <p>2.Asigurarea dotării cu mobilier școlar,birouri și corpuri mici separate din stejar, la sala de demonstrație, diverse obiecte necesare creării unui ambient plăcut și corespunzător</p> <p>3.Condiții optime pentru desfășurarea procesului instructiv educativ.</p> <p>Achiziționarea de 4 calculatoare noi performante pentru salile de clasa și laptopuri pentru toate cadrele</p> <p>Conectarea la internet a cladirii Atelier cu o firma de specialitate.</p> <p>Asigurarea de materiale igienoco-sanitare(Aniosgel, clor, spirt, manusi, masti, viziere, termoschenere cu infra rosu, non-contact, servetele umede dezinfectant.</p> <p>4.Asigurarea condițiilor de igienă, educație pentru sănătate și securitate a elevilor (vizita medicală obligatorie a personalului didactic și nedidactic cât și triajul epidemiologic al elevilor prin parteneriatul cu Centrul</p> | <p>Permanent</p> <p>August- octombrie 2022</p> <p>1 Octombrie 2022</p> <p>Septembrie - August 2022 -2022</p> | <p>Director Contabil</p> <p>Director Contabil Consilier Școală Dr. Stoica Sorin C.E.A.C Floarea Liliana</p> | <p>- vopsirea cu lavabilă, reparat prize montare camere de luat vederi realizate de către firma autorizată. Evaluarea prin completarea de chestionare privind gradul de satisfacție pentru elevi si valorificarea prin discutii cu cadrele didactice pentru a raspunde si altor cerinte formulate de catre educabili</p> <p>- Pentru asigurarea condițiilor necesare desfășurării corespunzătoare a activității de educație și formare profesională a elevilor, școala a modernizat mobilierul de la sala de demonstratii in scopul desfasurarii orelor de invatamant clinic(cand nu se pot desfasura in spital), alte materiale sanitare,cât și tehnică video, audio,tablă inteligentă, 4 calculatoare HP,cu unitat,cameră si microfon incorporate, instalarea internetului in toate salile de curs.</p> <p>- Pentru atingerea standardelor de pregătire profesională în domeniul sanitar, calificările profesionale: asistent medical generalist care sa cunoasca si sa se adapteze actualei situatii pandemice din sectiile Spitalului Judetean sau oricarui cabinet medical.</p> <p>- Există echipamente audio-video de supraveghere pentru securitatea elevilor și a personalului didactic și nedidactic;</p> <p>- Autorizație sanitară de funcționare Nr. 1184/10.11.2011</p> |
|--|--|--|---|--|

| | | | | |
|---|---|-----------------------------|---|---|
| | Medical „Carol Davila” Târgoviște | PERMANENT | | <ul style="list-style-type: none"> - Certificat de conformitate nr. 2514/06.12.2012 - Realizarea triajului epidemiologic și medicina muncii pentru personalul școlii (didactic și nedidactic) gratuit conform parteneriatului cu S.C.M. Carol Davila Târgoviște; - Medicina Muncii <p>Obținerea autorizației I.S.U intrucat sunt realizate si respectate toate conditiile.</p> |
| I.1.2. Îmbunătățirea calității mediului școlar. | 1.Realizarea în școală a unui climat plăcut, amabil și confortabil pentru elevi și profesori. | Septembrie-august 2022-2022 | Director Contabil cadre didactice | <ul style="list-style-type: none"> - Îmbunătățirea condițiilor de lucru pentru salariați, inclusiv servirea unei mese calde și crearea unui ambient plăcut. - Pentru crearea unei imagini moderne a bunelor practici, care scot în evidență calitatea școlii, au fost procurate rame pentru planșe, aviziere, imagini foto din activitatea școlii. |

OBIECTIV OPERAȚIONAL: I.2. ASIGURAREA FONDURILOR PENTRU DEZVOLTAREA ȘI MODERNIZAREA ȘCOLII POSTLICEALE SANITARE „CAROL DAVILA” TÂRGOVIȘTE PRIN ASOCIAȚIA „DR. CORNELIU STOICA”

| ACTIVITĂȚI | REZULTATE AȘTEPTATE | TERMEN | RESPONSABILI | EVALUARE |
|--|---|------------------|----------------------|----------|
| I.2.1.Elaborarea proiectului de buget pentru anul 2022 - 2023 și a proiectului de achiziții pentru unitatea școlară, identificarea nevoilor financiare | 1.Alocarea procentului de 25% din taxele școlare, Prevăzut in Standardele Naționale, elaborate de ARCIP și MEN, cât și de 5% pe baza consultării inițiale și a acordului Consiliului Asociației, Consiliului Director, Consiliul Profesorat, în scopul dezvoltării Patrimoniului și al altor activități înscrise în Statut . 2.Acordarea de 4 burse elevilor(scutire de taxă prin parteneriat cu Primăria și Consiliul Local | 2022-2023 | Director Contabil | |
| I.2.2. Aprovizionarea cu materiale de întreținere, curățenie, birotică,igienico-sanitare, profesionale, măști, termoscanere, tensiometre, pulsoximetru, măști, mănuși, materiale igienico-sanitare pentru pardosele, anisogel 85 NPC, | Consiliul Profesorat, în scopul dezvoltării Patrimoniului și al altor activități înscrise în Statut . | | | |

| | | | | |
|---|---|--|--|--|
| <p>marcaje pentru clase și spațiile inconjurătoare clădirilor, viziere, alcool igienico-sanitar,</p> <p>I.2.3Întocmirea raportului financiar pe an școlar 2022-2023</p> <ul style="list-style-type: none"> - corectare de buget - asigurarea procentului de 25% din buget pentru dezvoltare și reinvestire - asigurarea procentului de 5% din taxe pentru Asociația „Dr. Corneliu Stoica” - estimarea cheltuielilor cu baza materială și întreținerea acesteia - estimarea cheltuielilor cu resursa umană: <ul style="list-style-type: none"> a) elevi b) cadre didactice și personal administrativ <p>(salarii, examene de</p> | <p>1.Alocarea procentului de 25% din taxele școlare, Prevăzut in Standardele Naționale, elaborate de ARCIP și MEN</p> | | | |
|---|---|--|--|--|

| | | | | |
|---|--|--|--|--|
| <p>certificare a calificării profesionale)</p> <p>c) formarea continuă a cadrelor didactice și elevi (olimpiade, simpozioane, conferințe naționale și internaționale, cerc metodic, SSM)</p> <p>d) imaginea școlii în țară și în Europa</p> | | | | |
|---|--|--|--|--|

OBIECTIV OPERATIONAL I.3. SENSIBILIZAREA COMUNITĂȚII PENTRU ASIGURAREA CONDIȚIILOR MODERNE DE STUDIU

| ACTIVITĂȚI | REZULTATE AȘTEPTATE | TERMEN | RESPONSABILI | EVALUARE |
|--|--|--------|--|--|
| I.3.1 Relația școală - comunitate locală | <p>Solicitări adresate Consiliului Local în vederea recunoașterii investițiilor efectuate</p> <p>Încheierea și dezvoltarea parteneriatelor cu Spitalul Județean Târgoviște, cu Inspectoratul Județean de poliție, Crucea Roșie, D.S.P.-Dâmbovița</p> <p>- Colaborăm cu două organisme internaționale:</p> <p>Scopul este participarea la acțiuni de incluziune a unității noastre în organismele europene, prin participarea la simpozioane și conferințe on-line, cu școlile postliceale sanitare cunoscute de cadre didactice și elevi, în scopul recunoașterii activității instituției noastre privind integrarea pe piața internă și externă a muncii.</p> | | <p>Director</p> <p>Responsabil CEAC Consilier Școală Dr. Stoica Sorin Director</p> <p>Director</p> | <p>Informări în Consiliul de Administrație</p> <p>- Informări în CA</p> <p>Existența acordurilor de parteneriat și existența facturii ce confirmă achitarea cotizației FINE și Ultima evaluare s-a făcut în decembrie 2022</p> <p>Existența parteneriatelor</p> |
| I.3.Parteneriate Consolidare | | | | |

OBIECTIV STRATEGIC: II. ASIGURAREA ȘANSELOR EGALE LA EDUCAȚIE

OBIECTIV OPERATIONAL: II.1. SPORIREA ACCESULUI ȘI PARTICIPĂRII LA EDUCAȚIE ÎN SPECIAL PENTRU TINERII PROVENIND DIN FAMILII CU POSIBILITĂȚI FINANCIARE REDUSE SAU FAMILII DEZORGANIZATE.

CONTEXT: un număr relativ mare de elevi provin din astfel de familii.

| ACTIVITĂȚI | REZULTATE AȘTEPTATE | TERMEN | RESPONSABILI | EVALUARE |
|--|--|---------------------------------|----------------------|------------------|
| II.1.1 Scutirea de taxa de școlarizare a unui procent (10% cu domiciliul în Târgoviște) din totalul de elevi înscriși stabilit de Primăria Târgoviște și Consiliul de administrație al școlii. | 1.Stabilirea listei elevilor cu posibilitati financiare reduse de catre serviciul juridic si serviciul asigurari sociale din cadrul Primariei Targoviste pentru 99 de elevi bursieri (2002-2023) | Septembrie Octombrie 2023 | Director Contabil | Informare în CA. |

OBIECTIV OPERAȚIONAL II. 2. FORMAREA UNEI CULTURI DE SPECIALITATE SOLIDE

CONTEXT: Dezvoltarea la toți elevii a unui set de competențe care să permită o abordare flexibilă a învățării, astfel încât să fie posibilă susținerea performanței profesionale.

| ACTIVITĂȚI | REZULTATE AȘTEPTATE | TERMEN | RESPONSABILI | EVALUARE |
|---|--|------------------------|-----------------|---|
| II.2.1 Identificarea competențelor conform standardelor naționale de pregătire profesională | 1.Conștientizarea elevilor pentru valorificarea potentialului. | Permanent | Toți profesorii | Realizarea cifrei de școlarizare |
| II.2.2 Realizarea șanselor egale pentru start în viață | 2. Facilitarea achizițiilor cognitive și dezvoltarea abilităților profesionale. | Permanent Permanent | Toți profesorii | Existența portofoliilor elevilor Centralizatorul absențelor |
| II.2.3.Susținerea de lecții magistrale coordonate de experți în domeniul Sănătate și asistență pedagogică | 1. Reducerea abandonului școlar, absenteismului, numărului de elevi cu rezultate nesatisfăcătoare. | | Director | Rezultate la învățatură/concursuri /examene de absolvire (macheta absolvire). |

| | | | | |
|--|---|-----------------------|--|--|
| <p>II.2.4. Organizarea și desfășurarea concursului pe clase și școală și finalizarea cu premiarea tuturor elevilor participanți</p> | <p>2.Stimularea participării și implicării în propria învățare a elevilor 3.Îmbunătățirea calității procesului de învățământ.</p> <p>Acordarea de premii constând în cărți de specialitate: Medicina internă, Farmacologie, Semiologie medicală, Virusologie.</p> | <p>Decembrie 2022</p> | <p>Cadre didactice M.i. Cadre didactice specializate</p> <p>Director Cadre didactice M.i. Cadre didactice specializate</p> | <p>Recompensarea elevilor cu rezultate școlare deosebite prin acordarea de premii constând în cărți de specialitate – manuale, diplome și echipament medical Achiziționarea de 50 de manuale in valoare de aprox 5000 lei constând în: manuale de specialitate</p> <p>Acordare de premii (acte contabile).</p> |
|--|---|-----------------------|--|--|

OBIECTIV STRATEGIC : III. EFICIENTIZAREA ACTIVITĂȚII COMISIILOR ȘI COMPARTIMENTELOR

OBIECTIV OPERATIONAL: III .1. DIAGNOZA ACTIVITĂȚII DESFĂȘURATE ÎN ȘCOALA ÎN ANUL ȘCOLAR 2022/2023

| ACTIVITĂȚI | REZULTATE | TERMEN | RESPONSABILI | EVALUARE |
|--|---|-----------------------|--|--|
| <p>III.1. Asigurarea circulației optime a informației în interiorul unității și cu exteriorul.</p> | <p>1.Realizarea unui sistem clar și bine precizat privind circulația informației.</p> | <p>Octombrie 2022</p> | <p>CA + responsabilii compartimentelor</p> | <p>Conform organigramei, Regulamentului Intern și fișei postului. Existența procedurilor de comunicare</p> |

OBIECTIV OPERAȚIONAL: III. 2 ORGANIZAREA ACTIVITĂȚII ȘCOLARE

CONTEXT: Analiza activității desfășurate în vederea stabilirii strategiei viitoare.

| ACTIVITĂȚI | REZULTATE AȘTEPTATE | TERMEN | RESPONSABILI | EVALUARE |
|------------|---------------------|--------|--------------|----------|
|------------|---------------------|--------|--------------|----------|

| | | | | |
|--|--|---|---|---|
| <p>III.2.1. Organizarea activității școlare, - Regulamentul-cadru de organizare și funcționare a unităților de învățământ preuniversitar, aprobat prin OMEC nr. 5447/2020. - OMEC nr. 4135/21.04.2020 de aprobare a Instrucțiunii privind asigurarea continuității procesului de învățare la nivelul sistemului de învățământ preuniversitar; - Ordin nr. 1.494 din 31 august 2020 pentru aprobarea măsurilor de organizare a activității în cadrul Hotărârea Comitetului Județean pentru situații de urgență Dambovița, nr. 62/24.10.2022</p> | <p>1. Aplicarea curriculumului școlar anul I și II, cel nou Ordinul 3499/29.03.2018, Publicat în Monitorul Oficial Nr. 428 /21.05.2018 și cel vechi pentru anul III Anexa nr.3 la O.METC nr.2713/29.11.2007 2. Elaborarea programului activităților comisiilor metodice. 3. Realizarea orarului și asistențelor la ore pentru verificarea modului de parcurgere a programei școlare. 4. Verificarea documentelor școlare, a corectitudinii întocmirii acestora. 5. Verificarea modului de utilizare și păstrare a bazei materiale a școlii. 6. Verificarea modului de utilizare și păstrare a bazei materiale a școlii. 7. Organizarea simulărilor și a Examenelor de Certificare a Competențelor Profesionale</p> | <p>Septembrie 2022 Septembrie 2022 Semestrial Lunar Lunar 2022</p> | <p>Director, responsabili comisii metodice. Responsabili comisii metodice. Director și responsabili comisiilor metodice. Director, secretar Director Responsabil comisii metodice Director Contabil Director Responsabil CEAC Consilier Școală Dr. Stoica Sorin Cadre didactice</p> | <p>Planificari Grafice de activități la comisii metodice Aprobare în Consiliul de Administrație Portofoliu profesor Procese verbale, chitanțe. Condică electronică, Pentru debirocratizarea sistemului Dovezi din mediul on-line, listate și arcuite Organizarea instruirii cadrelor prin firme de specialitate, pentru dobândirea informațiilor IT</p> |
| <p>III.2.2. Participarea la intalnirile Uniunii invatamantului particular din Romania.(UNDIPPR) Împreună cu reprezentanții Ministerului Educației Naționale</p> | <p>Cunoașterea direcțiilor de evoluție a domeniului 5 Sănătate și Asistență Pedagogică</p> | <p>Anual</p> | <p>Director Prof. Stoica Responsabil CEAC</p> | <p>Existența dovezilor participării de la serviciul contabilitate.</p> |

| | | | | |
|--|--|------------|--|--|
| III.2.3 Realizarea activităților de predare, învățare, evaluare. | 1.Parcurgerea ritmică a materiei cu accent pe valoarea formativă a cunoștințelor și pe integrarea lor în sisteme funcționale, cu posibilități de extrapolare și combinare. 2.Evaluarea obiectivă a cunoștințelor elevilor, fără rabat de la cerințele minimale și stimularea dorinței de a învăța, la elevi. 3.Pregătirea continuă și reală a cadrelor didactice în specialitate și pregătirea metodică-pedagogică. 4.Realizarea concretă a unor modalități de tratare multi si interdisciplinară a procesului de predare-învățare. | Permanent | Responsabili comisii metodice. | Utilizarea tuturor formelor de evaluare Criterii obiective de evaluare a rezultatelor școlare. Lista cursanți Participarea cadrelor didactice la cercuri metodice și simpozioane Număr de lectii |
| | | Permanent | Cadre didactice Director+responsabili comisii metodice. | |
| | | Permanent. | Responsabilii comisiilor metodice. | |
| III.2.4. Susținerea de lecții demonstrative, in mediul on-line | Cel puțin trei lectii demonstrative pe semestru | semestrial | Responsabilii comisiilor metodice. | Materiale video, audio Fișe de lucru |

OBIECTIV STRATEGIC: IV. REALIZAREA UNUI CLIMAT SOCIO-PROFESIONAL OPTIM

OBIECTIV OPERATIONAL: IV.1. STABILIREA UNOR RELAȚII DE COLABORARE LA NIVELUL COLECTIVULUI DIDACTIC, AL PERSONALULUI DIDACTIC AUXILIAR/NEDIDACTIC

| ACTIVITĂȚI | REZULTATE AȘTEPTATE | TERMEN | RESPONSABILI | EVALUARE |
|-----------------------------------|-----------------------------|-----------|--------------------------|------------------------------|
| IV.1.1.Stabilirea unor relații de | 1.Valorificarea eficientă a | Permanent | Toate cadrele didactice. | Verificarea prezenței la ore |

| | | | | |
|--|--|------------------------|---|----------------------|
| colaborare la nivelul colectivului didactic, al personalului didactic auxiliar și nedidactic, elevi. | tuturor posibilităților de educație morală, estetică, afectivă în cadrul oferit de instituția școlară. 2.Păstrarea unui climat socio-afectiv și moral optim în colectivul de muncă al școlii. | Permanent Permanent | Îndrumători de an Consiliul de Administrație Consiliul Profesoral | Consiliul Profesoral |
|--|--|------------------------|---|----------------------|

OBIECTIV STRATEGIC: V. IMPLICAREA ȘCOLII ÎN ACTIUNI DE COOPERARE.

OBIECTIV OPERAȚIONAL: V.1. STABILIREA DE PARTENERIATE CU DIFERITE INSTITUȚII.

CONTEXT: În contextual asigurării calității se impune strângerea conexiunilor dintre școala și comunitatea locală prin încheierea de acorduri de parteneriate.

| ACTIVITĂȚI | REZULTATE AȘTEPTATE | TERMEN | RESPONSABILI | EVALUARE |
|---|--|--------------------------------------|--|--|
| V.1.1.Întocmirea acordurilor de parteneriat cu diferite instituții și organizații | parteneriate | permanent | Director. Consilier Școală Dr. Stoica Sorin Responsabil CEAC | Consiliul de Administrație |
| V.1.2.Extinderea relațiilor cu comunitatea locală și alte instituții, având la baza respectarea legislației în vigoare. | Acorduri, parteneriate | Permanent | Director,contabil. | Consiliul de Administrație |
| V.1.3.Participarea la diferite întâlniri, seminarii, conferințe la nivel local, județean, național și internațional și activități metodice: - Participarea și susținerea financiară (inclusiv cotizația) a activităților organizate de Uniunea Națională pentru Dezvoltarea Învățământului Particular Preuniversitar din România (UNDIPPR). - Participarea la ECNAIS - Cotizația UNDIPPR | Creșterea calității educației oferite în context european. Asigurarea unui feedback pozitiv pentru a dezvolta strategii de organizare a activităților instructiv-educative. | Semestrial Anual Anual | Director Toate cadrele didactice Director Echipa de proiect | Informări Diseminari in CP Acte contabile Diseminari in CP ,caiete de practica ale elevilor. Acte contabil |

OBIECTIVE

- 1.1. Corelarea ofertei educaționale în domeniul sanitar cu cererea existentă pe piața muncii;
- 1.2. Evaluarea continuă a cererii de pregătire profesională în domeniul: Sănătate și asistență pedagogică, calificările profesionale: asistent medical generalist și adaptarea planificării educaționale la nevoi.
- 1.3. Orientarea de către cadrele didactice a elevilor pentru participarea la cursurile de Îngrijitori la Domiciliu pentru pregătirea acestora în scopul creșterii **competențelor medico-sociale**.

ȚINTE

- 1. Includerea în oferta de școlarizare a tinerilor, șomerilor și a persoanelor cuprinse în programe de reconversie profesională.
- 2. Creșterea cu cel puțin 5% a inserției socio-profesionale a absolvenților până în 2022

CONTEXT

La Școala Postliceală Sanitară „Carol Davila” Târgoviște accesul pentru învățământ postliceal medical este echilibrat, ceea ce permite inserția socio-profesională a absolvenților. Accesul la educație pentru populație este limitat, în principal, de: constrângeri de ordin material (pentru tinerii din mediul rural și cei proveniți din familii defavorizate din punct de vedere economic), dezinteres pentru continuarea studiilor și neimplicarea părinților elevilor în procesul educațional.

| Acțiuni pentru atingerea obiectivului | Rezultatul preconizat | Data | Persoana/ persoanele responsabile | Parteneri | Cost (cost actual) | Sursa de finanțare |
|---|---|------------|--|--|--------------------|--------------------|
| 1. Încheierea și funcționarea unor parteneriate cu reprezentanți ai comunității conform: domeniului B „Eficacitatea educațională”, subdomeniul 1: „Oferta educațională”, indicator 1.2., descriptor | Desfășurarea activităților conform graficului de activitate întocmit la nivelul Comisiei: „Activități | Semestrial | Responsabilul Comisiei „Activități extracurriculare” Prof. Floarea Liliana | LISTA DE PARTENERIATE 1. Protocol de colaborare cu Asociația de prietenie TOF (Târgoviște – Orvault – Franța - Promovarea limbii franceze pentru comunicare în rândul educabililor ; 2. Protocol de colaborare cu SCM Carol Davila Târgoviște și Crucea Alb- | | Fonduri proprii |

| | | | | | | |
|---|---|----------------|--------------------------|--|--|-----------------|
| 1.2.1. și 1.2.2. – Standarde specifice de calitate. | extracurriculare”. Oferta educațională în domeniul sanitar răspunde cererii existent pe piața muncii | | | Galbenă, filiala Târgoviște - Persoane de contact: As. Șef Cursaru Monica; 3. Protocol de colaborare cu Mănăstirea Dealu , Târgoviște – (reprezentanți: Maica Stareță și Maica Chindriș Anuța). 4. Protocol de colaborare cu Direcția de Sănătate Publică Dâmbovița ; 5. Protocol de Parteneriat Educațional încheiat cu Școala Postliceală Sanitară “Carol Davila” Petroșani . 6. Parteneriat cu Primăria Târgoviște – contract Nr.3/2002, Hot.222/26.09.2001; contract realizat pe 25 de ani; (vezi contabilitate). 9. Parteneriat cu Spitalul de Urgență Târgoviște - persoane de contact: Dr.Claudiu Dumitrescu -Manager, Nr.388/11.09.2014 10. Contract cu Colegiul Național “Ienăchiță Văcărescu”, Târgoviște - act adițional nr. 1/2009 la contractul de închiriere Nr. 33/505/2009. 11. Protocol de colaborare cu Crucea Alb Galbenă București ; Asistent șef Cursaru Monica | | |
| 2. Proiectarea anuală a PAS în concordanță cu recomandările din PRAI și PLAI. | PAS revizuit | Octombrie 2022 | Comisia de revizuire PAS | Inspectoratul Școlar Județean Dâmbovița | | Fonduri proprii |

3.2. PLANUL OPERAȚIONAL ANUL ȘCOLAR 2022-2023

PRIORITATEA 2

ÎMBUNĂȚĂȚIREA CALITĂȚII PROCESULUI DE PREGĂTIRE PROFESIONALĂ ÎN DOMENIUL SANITAR PENTRU ELEVI

OBIECTIVE

2.1. Creșterea calității procesului instructiv-educativ.

2.2. Dezvoltarea și extinderea pregătirii practice și formării deprinderilor profesionale.

2.3. Conform domeniului B „Eficacitate educațională”, subdomeniul 2: „Curriculum”, indicator de performanță 2.1., descriptor 2.1.2.4. din Standardele specifice de calitate, permant se va avea în vedere cuprinderea corectă și completă, în toate documentele școlare (cataloge școlare, registre matricole, foi matricole a curriculumului vechi și nou Ordinul M.E.N. cu nr. 3891/10.03.2011 pentru nivelul 5 avansat, calificările profesionale: asistent medical generalist .

2.4. Conform domeniului B „Eficacitate educațională”, subdomeniul 1: „Performanțele școlare”, indicator de performanță 1.1.6., descriptori 1.1.6.1. și 1.1.6.2. din Standardele specifice de calitate, se va urmări traiectul școlar și profesional ulterior pentru absolvenții anului III, calificările profesionale: asistent medical generalist.

2.5. Conform Standardelor de calitate, domeniul B „Eficacitate educațională”, indicator de performanță 1.1. descriptori 1.1.5.1 și 1.1.5.2. în școală vor exista criterii clare, cunoscute privind succesul școlar și recompensarea rezultatelor școlare deosebite.

2.6 Cooperare pentru inovare si schimb de bune practici la nivel european.

2.7. Colaborare cu Savoir Plus Paris și Acupuncture Saint Frontieres, Piriney, France.

2.8. Colaborare cu IFSI Esquirol Lyon.

ȚINTE

1. Susținerea lecțiilor de calitate, moderne, lecții deschise prezentate de fiecare cadru didactic, inspecții curente la clasă pentru obținerea gradelor didactice: gradul I și lecții cu abordare multilingvistică.

2. Asigurarea desfășurării învățământului clinic în Spitalul Județean de Urgență Târgoviște pentru elevii din anii: I, II, III AMG, asigurarea îngrijirilor medicale (anul III AMG).

3. Atragerea tinerilor absolvenți de liceu cu posibilități materiale reduse cu avizul Comisiei Juridice a Consiliului Local și a Asociației „Dr. Corneliu Stoica”.

CONTEXT

Legea nr.87/2006 pentru aprobarea OUG nr. 75/2005 privind asigurarea calității în învățământ

Integrarea României în UE și liberalizarea pieței muncii

| Acțiuni pentru atingerea obiectivului | Rezultatul preconizat | Data | Persoana/ persoanele responsabile | Parteneri | Cost (cost actual) | Sursa de finanțar e |
|---------------------------------------|--|--------------------|---|------------------------|-----------------------|---------------------------|
| 1. Acordarea de Burse școlare | Stimularea elevilor cu rezultate bune la învățătură și cu situație | Septembrie 2022 | Director Asociația | Primăria Târgoviște | | Fonduri proprii |

| | | | | | | |
|---|---|------------|---|---|----------|-----------------|
| | <p>materială preară (dosar de anchetă socială făcut de Primăria Târgoviște) în scopul ajutării tineretului în formarea profesională și inserție socială, fără discriminare. Stabilirea listei elevilor cu posibilitati financiare reduse de către serviciul juridic si serviciul asigurari sociale din cadrul Primariei Targoviste. 2022-2023 aprobarea burselor pentru 4 elevi</p> | | „Dr. Corneliu Stoica” | | | |
| 2. Redevența spațiu școală | Asigurarea spațiului optim de învățare ținând cont că la etaj, la sediu s-a construit o a doua cale de acces la recomandarea ISU | 31.08.2022 | Director | Primăria Târgoviște | | Fonduri proprii |
| 3. Asigurarea încadrării cu personal didactic calificat pentru toate modulele din curriculum acoperind procentul de 50% personal didactic titular si 85% personal didactic calificat. | Ștat de funcțiuni concordant cu cerințele curriculare și Legea Educatiei Naționale 1/2011 | 01.09.2022 | Director Președinte asociație | Inspectoratul Școlar Județean Dâmbovița | | Fonduri proprii |
| 4. Încheierea convenției cu Spitalul Județean de Urgență privind efectuarea instruirii clinice | Efectuarea instruirii clinice în secțiile spitalelor | 11.09.2022 | Director Contabil | Spitalul Județean de Urgență | 3000lei | Fonduri proprii |
| 5. Premiarea elevilor cu rezultate deosebite la învățătură constând în cărți de specialitate – manuale, diplome. | Stimularea performanței școlare prin acordarea a cel puțin 4 premii pe clasă. Conform Standardelor de calitate, domeniul B „Eficacitate educațională”, indicator de performanță 1.1. descriptori 1.1.5.1 și 1.1.5.2. în școală vor exista criterii clare, cunoscute privind succesul școlar și recompensarea | Anual | Director Președinte Asociația „Dr. Corneliu Stoica” | | 3000 lei | Fonduri proprii |

| | | | | | | |
|---|--|------------|--|---|---|--|
| | rezultatelor școlare deosebite. | | | | | |
| 6. Constituirea Comisiei pentru Evaluarea și Asigurarea Calității și funcționarea ei în condiții optime | Constituirea CEAC Responsabil Floarea Liliana | 18.09.2022 | Director CP | | | Fonduri proprii |
| 7. Stabilirea sarcinilor ce revin cadrelor didactice în asigurarea calității educației | Cunoașterea și aplicarea de către cadrele didactice a principiilor de evaluare și asig. a calității educației | 15.10.2022 | Director Coordonator CEAC | - | - | Fonduri proprii |
| 8. Susținerea de lecții demonstrative | Prof. Floarea Liliana a susținut în cadrul Cercului Metodic din data de 20.04.2022 lecție deschisă – Modalități de optimizare a actului de îngrijire -posibilități de informare, de perfecționare. Au participat reprezentanți ISJ Dâmbovița, cadre de la toate școlile (Spiru Haret, FEG Christiana) | 2022 | Inspectoratul Școlar Județean, Personal didactic | | | Fonduri proprii |
| 9. Participarea elevilor la cursuri de pregătire/formare și activități extracurriculare | Creșterea implicării elevilor în activitățile școlii și comunității. Rata de participare a elevilor școlii este de cel puțin 75% | Permanent | Director Președinte asociație Coordonator CEAC | | | Fonduri proprii Cazare la Casa Școlii |
| 10. Participarea elevilor la cursuri de pregătire suplimentare pentru Examenul de certificare a calificărilor profesionale. | Rata de promovabilitate este de cel puțin 95%. Pregătirea elevilor pentru licență și împărțirea temelor de licență. Teste de simulare, în trei date. | Permanent | Coordonatorul CEAC Maiștrii instructori Cadrele didactice Diriginții | ARACIP MEN Inspectoratul Școlar Județean – Dâmbovița Direcția de Sănătate Publică – Dâmbovița OAMMR-Dâmbovița Alți parteneri sociali | | Fonduri proprii |

| | | | | | | |
|---|---|---------------------|--|--|--|--------------------|
| 11. Participarea cadrelor didactice ale Școlii Postliceale Sanitare „Carol Davila” Târgoviște la cercul metodic al școlilor postliceale pe oraș. | Diseminarea rezultatelor participării cadrelor didactice și a personalului de conducere la activități metodice. | Semestrul II | Director Prof.Stoica Ana Coordonatorul CEAC Maiștrii instructori Cadrele didactice Diriginții | Inspectoratul Județean Școlar – coordonator Cele trei școli similare din oraș | | Fonduri proprie |
| 12. Participarea și susținerea financiară (inclusiv cotizația) a activităților organizate de Uniunea Națională pentru Dezvoltarea Învățământului Particular Preuniversitar din România (UNDIPPR). | Cel puțin o participare semestrială. | Semestrial Lunar | Director Prof.Stoica Ana Coordonatorul CEAC | Uniunea Națională pentru Dezvoltarea Învățământului Particular Preuniversitar din România | | Fonduri proprie |

PRIORITATEA 3
DEZVOLTAREA ȘI FORMAREA CONTINUĂ A PERSONALULUI

OBIECTIVE

- 3.1. Asigurarea calității procesului instructiv-educativ. PRIN
- 3.2. Stimularea personalului didactic pentru perfecționare și autoperfecționare.
- 3.3. Consemnarea periodică a nevoilor de formare la nivel didactic și nedidactic și a rezultatelor programelor de formare parcurse.
- 3.4. Asigurarea securității cadrelor didactice și elevilor în timpul desfășurării programului

ȚINTE

1. Asigurarea accesului cadrelor didactice din învățământul particular la programele de formare continuă specifice noilor competențe profesionale, la simpozioane și sesiuni de comunicări științifice, București.
2. Atragerea de noi specialiști în domeniu.
3. Asigurarea serviciilor medicale de urgență pentru cadrele didactice, gratuit, prin parteneriatul cu Centrul Medical „Carol Davila” Târgoviște.
4. Instruirea elevilor și a personalului didactic și nedidactic privind aplicarea normelor de sănătate și securitate a muncii și pentru situații de urgență în

activitățile practice.

CONTEXT

Necesitatea creșterii mobilității profesionale a personalului didactic, nevoia de noi competențe și abilități datorită progresului tehnologic. Participare deficitară a cadrelor didactice din învățământul particular la cursuri de formare continuă. Costul ridicat al cursurilor oferite cadrelor didactice din învățământul particular. Inexistența pe plan național a unui curs de perfecționare a maiștrilor instructori din învățământul postliceal sanitar.

| Acțiuni pentru atingerea obiectivului | Rezultatul preconizat | Data | Persoana/ persoanele responsabile | Parteneri | Cost (cost actual) | Sursa de finanțare |
|--|--|--------------------------------|---|--|--------------------|--------------------|
| 1. Participarea <u>ca membră a FINE</u> la Conferința Federației Internaționale de Nursing . | Mobilizarea cunoștințelor, gândirii critice și comportamentului etic pentru a asigura o forță de muncă în context european, competentă și multidisciplinară. | Anual | Director, Prof.Stoica Ana | Școlile similare membre și nemembre din țară și din Europa | | Fonduri proprii |
| 2. Participarea cadrelor didactice la activitățile metodice organizate de Inspectoratul Școlar Județean și școală. | Creșterea calității procesului educațional – 5 profesori să desfășoare lecții deschise utilizând echipamente aliniate la standarde europene. | Semestrial cu raportare anuală | Director Coordonator CEAC Responsabilii comisiilor metodice | Inspectoratul Școlar Județean Dâmbovița | - | - |
| 3. Identificare nevoilor de formare profesională a personalului didactic | Inscrierea la cursuri de formare și obținerea de grade didactice. | | Director Prof.Stoica Ana Coordonator CEAC Inspector de specialitate – Prof. Tănase Ofelia Comisia CEAC Cadrele inspectate | CCD, ONG, Universități Colegiul Medicilor | - | Fonduri proprii - |

| | | | | | | |
|--|---|--------------------|--|--|---|-----------------|
| 4. Organizarea a două întâlniri ale UNDIPPR pentru zona Sud-Muntenia ca școala pilot | Informarea managerilor școlari din zonă | Semestrial | Director Prof. Stoica Ana | UNDIPPR | | Fonduri proprii |
| 5. Participarea la simpozioane și conferințe, consfătuiri de specialitate | 50% cadre didactice participante cu lucrări | Semestrial | Director Prof. Stoica Ana | ISJ, CCD, Universități, ONG-uri, Consiliul Local, școli partenere, Colegiul Medicilor, Asociația medicilor de Familie | | Fonduri proprii |
| 6. Realizarea serviciilor de medicina muncii și de urgență, gratuit, a cadrelor didactice și nedidactice. | Menținerea sănătății resurselor umane. | Anual și la nevoie | Dr Crăciun Niculina As. Med. Cursaru Monica | Centrul Medical „Carol Davila” Târgoviște | - | - |
| 8. Acordarea de stimulente cu ocazia sărbătorilor de Crăciun, de Paști, 8 martie și socializare prin organizarea de mese comune oficiale | Interzicerea și înlăturarea tentației, a eventualelor daruri de la elevi, cât și pedepsirea conform legii. prin răspunderea personală, protocol angajament antimită. Menținerea unui climat prietenos de lucru în unitate. | Ocazional | Serviciul contabilitate Personalul unității | | | Fonduri proprii |

PRIORITATEA 4
DEZVOLTAREA ȘI MODERNIZAREA BAZEI DIDACTICO-MATERIALE A ȘCOLII

Obiective

- 4.1. Modernizarea sălilor de curs, a laboratoarelor, cabinetelor, achiziționarea de laptopuri, truse de prim ajutor, manuale școlare de specialitate.
- 4.2. Dotarea la standarde europene a laboratorului de nursing.
- 4.3. Extinderea spațiilor proprii (construirea spațiului pentru Arhiva școlii și crearea unui spațiu de depozitare a materialelor).
- 4.4. Igienizarea spațiilor școlare și remedierea deteriorărilor.

Ținte

- 1. Igienizarea celor patru clase și a laboratorului de chimie farmaceutică din Corpul Atelier (Colegiul Național „Ienăchiță Văcărescu), cât și sălilor de la sediul Justiției 32A.
- 2. Dezvoltarea bazei materiale a școlii: toate clasele să aibă dotare minimală conform domeniului de calificare și 25% dintre acestea să aibă dotare conform standardelor.
- 3. Îmbunătățirea calității procesului de învățământ.

Context

Calitatea în educație înseamnă asigurarea pentru fiecare educabil a condițiilor pentru cea mai bună, completă și utilă dezvoltare. De aceea, trebuie asigurate condițiile necesare desfășurării corespunzătoare a activităților de educație și formare profesională a elevilor și avem în atenție menținerea la standarde Europene.

| Acțiuni pentru atingerea obiectivului | Rezultatul preconizat | Data | Persoana/ persoanele responsabile | Parteneri | Cost (cost actual) | Sursa de finanțare |
|--|---|-------------------|---|------------------|---------------------------|---------------------------|
| 1. Achiziționarea de material didactic și cărți de specialitate. | Creșterea fondului de carte și de materiale didactice cu încă 100 de volume. | Permanent | Director Prof. Stoica Ana Contabil: Gătej Daniela | Firme ofertante | 10000lei | Fonduri proprii |
| 2. Achiziționarea de flori pentru curtea școlii și ghivece | Înfrumusețarea spațiului din curtea școlii și interiorul sălilor de curs. | Semestrial | Director Prof. Stoica Ana | Firme ofertante | 1000lei | Fonduri proprii |
| 3. Efectuarea lucrărilor de reparații, igienizare, interior – gletuire, zugrăvire și exterior – ”Atelier”, 4 săli de curs și 2 laboratoare | Asigurarea unui mediu curat și sanatos pentru desfășurarea în bune condiții a activităților instructiv educative. | 1 Septembrie 2022 | Director Prof. Stoica Ana Contabil | | | Fonduri proprii |

| | | | | | | |
|---|---|-------------|--|------------------------|--------------------------|------------------------|
| <p>4.Cautarea unui container modular pentru depozitarea materialelor Construirea unei fantani la Casa Scolii</p> | <p>Îmbunătățirea condițiilor de securitate a elevilor și cadrelor didactice.</p> | <p>2022</p> | <p>Director Prof. Stoica Ana Contabil : Gătej Daniela CA</p> | <p>Firme ofertante</p> | <p>Aprox. 400000</p> | <p>Firme ofertante</p> |
| <p>5.Dezvoltare patrimoniu. Anexă la Casa Școlii pe garaj și construirea unei săli deasupra garajului, fiind dotată cu centrală termică, grup sanitar, geamuri de termopan. Împejmuirea curții cu un gard pe o suprafață de 80 m², și montarea unei porți. Amenajarea curții .</p> | <p>Asigurarea unui mediu curat si sanatos pentru desfășurarea în bune condiții a activităților instructiv educative</p> | <p>2022</p> | <p>Director Prof. Stoica Ana Contabil : Gătej Daniela</p> | <p>Firme ofertante</p> | | <p>Firme ofertante</p> |

3.3.PLAN MANAGERIAL ANUL ȘCOLAR 2022-2023

(conform HOTĂRÂRE nr. 994 din 18 noiembrie 2020 privind aprobarea standardelor de autorizare de funcționare provizorie și a standardelor de acreditare și de evaluare externă periodică în învățământul preuniversitar,

Domeniul: A. Capacitatea instituțională,

Criteriul: a) Structurile instituționale, administrative și manageriale

Indicatorul 1. Existența, structura și conținutul documentelor proiective: planul de dezvoltare și planul managerial

Cerințe pentru standardul de acreditare și evaluare externă periodică : B.1-B.7)

ARGUMENT

Planul managerial pentru anul școlar 2022/2023 este fundamentat pe următoarele documente manageriale: Raportul de analiză privind starea învățământului în anul școlar 2022/2023, Planul managerial al ISJ Dâmbovița, PLAI, PRAI în concordanță cu Legea Educației Naționale nr.1/2011, Sistemul național de management și asigurare a calității, evaluarea externă și internă, documente aplicabile organizației noastre școlare.

Pentru anul școlar 2022-2023 activitatea se desfășoară în mediul fizic, conform documentelor de referință:

Documente de referință (reglementări) aplicabile activității procedurale

Legea educației naționale nr. 1/05.01.2011, publicată în Monitorul Oficial al României, Partea I, nr.18/10.01.2011, cu completările și modificările ulterioare;

Standardele de management și control intern aprobate prin OSGG nr. 600/2018;

Legea nr. 95/2006 privind reforma în domeniul sănătății, republicată, cu modificările și completările ulterioare;

Regulamentul-cadru de organizare și funcționare a unităților de învățământ preuniversitar, aprobat prin OMEC nr. 5447/2020.

OMEC nr. 4135/21.04.2020 de aprobare a Instrucțiunii privind asigurarea continuității procesului de învățare la nivelul sistemului de învățământ preuniversitar;

Hotărârea Comitetului Județean pentru situații de urgență Dâmbovița, nr. 143/2021

De asemenea colaborăm cu organisme internaționale.

Scopul acestor colaborări este participarea la acțiuni de incluziune a unității noastre în organismele europene de specialitate cunoscute de cadre didactice și elevi, în scopul recunoașterii activității Școlii Postliceale Sanitare „Carol Davila” Târgoviște privind integrarea pe piața internă și externă a muncii.

Coroborând observațiile și datele obiective, s-au conturat câteva obiective strategice și pentru optimizarea calității constatate în raportul comisiei de evaluare internă și eficientizarea activității manageriale în anul școlar 2022/2023.

Realizarea acestor priorități obiective presupune derivarea unor obiective operaționale cărora, în structura planului managerial, le corespund planuri operaționale, cu termene și indicatori de realizare.

PRIORITĂȚI:

I.ASIGURAREA ACCESULUI EGAL LA EDUCAȚIE PENTRU TOȚI ELEVII

II.ASIGURAREA CALITĂȚII SI A CULTURII CALITATII, CA MODALITATI ESENTIALE DE CREȘTERE A COMPETITIVITATII SI EFICIENTEI SISTEMULUI DE INVATAMANT PREUNIVERITAR IN SCOALA NOASTRA. EDUCAȚIA CA PRIORITATE MANAGERIALĂ CONFORM STANDARDELOR NATIONALE ELABORATE DE A.R.A.C.I.P.

III.ASIGURAREA BAZEI MATERIALE CORESPUNZĂTOARE PENTRU DESFASURAREA PROCESULUI INSTRUCTIV-EDUCATIV

IV.ASIGURAREA CLIMATULUI SOCIO-AFECTIV DESCHIS COMUNICĂRII

V.TRANSFER DE BUNE PRACTICI-ÎMBUNĂȚĂȚIREA CALITĂȚII ACTULUI DE PREDARE-ÎNVĂȚARE

OBIECTIVE STRATEGICE:

I.ASIGURAREA CONDIȚIILOR SIGURE ȘI MOTIVANTE DE STUDIU PENTRU ELEVII

II.REALIZAREA ȘANSELOR EGALE LA EDUCAȚIE

III.EFICIENTIZAREA ACTIVITĂȚII COMISIILOR ȘI COMPARTIMENTELOR

IV.REALIZAREA UNUI CLIMAT SOCIO –PROFESIONAL OPTIM

| OBIECTIVE STRATEGICE | OBIECTIVE SPECIFICE |
|--|---|
| I. Asigurarea condițiilor sigure și motivante de studiu pentru elevi. | <ol style="list-style-type: none"> 1. Asigurarea întreținerii celor 3 imobile în care își desfășoară activitatea școala 2. Igienizarea periodică a localului școlii , dezinsecție,dezinfecție 3. Menținerea în stare perfectă de funcționare a rețelei de calculatoare și conexiunii la internet; achiziționarea de laptopuri, manuale 4. Elaboararea suporturilor de curs 5. Premiarea anuală a elevilor cu rezultate foarte bune. (finanțare proprie), aproximativ 50 de elevi. |
| II. Asigurarea de șanse egale la educație de calitate | <ol style="list-style-type: none"> 1.Sporirea accesului și participării la educație, în special pentru tinerii proveniți din familii cu posibilități financiare reduse sau familii dezorganizate, din fonduri proprii (conform protocolului cu Primaria Targoviste, legat de concesiunea cladirii numite „ATELIER” , protocol derulat anual, în ultimii 20 de ani) 2. Creșterea interesului educabililor pentru nursing și pregătire lingvistică(și a celor fără posibilități) 3. Participarea la olimpiade pe școală și naționale 4. Procurarea de manuale școlare și uniforme(finanțare proprie) |
| III. Eficientizarea activității comisiilor și compartimentelor | <ol style="list-style-type: none"> 1.Aplicarea măsurilor ameliorative rezultate din raportul comisiei de evaluare internă a activității desfășurate în școală 2. Revizuirea periodică a procedurilor de lucru 3.Organizarea și coordonarea eficientă a compartimentelor și comisiilor. 4. Verificarea inventarului fondului de carte al școlii. 5. Inscrierea la cursuri de perfectionare a tuturor cadrelor, organizate prin Casa Corpului Didactic Dambovita. |
| IV.Realizarea unui climat socio-profesional optim și stabilirea unor relații de colaborare la nivelul colectivului didactic, al personalului didactic auxiliar/nedidactic. | <ol style="list-style-type: none"> 1. Marcarea principalelor evenimente din viața școlii și a fiecărei persoane în parte, a Sfințelor Sărbători de Paște și Crăciun, zi de naștere, 8 Martie, ziua Educatiei in data de 5 Octombrie 2. Asigurarea unui program de mentorat pentru cadrele didactice nou venite în unitate |
| V.Implicarea școlii în acțiuni de cooperare la nivel național și internațional | <ol style="list-style-type: none"> 1.Stabilirea de noi contracte de colaborare ȘCOALA– COMUNITATEA LOCALĂ 2.Continuarea parteneriatelor cu Spitalul Județean Târgoviște ca principal furnizor de practică și cu alte patru unități spitalicești din județ. 3.Cooperare pentru inovare și schimb de bune practici la nivel european prin derulare de proiecte europene in sistem on-line, promovarea diversității lingvistice și a unui spațiu de învățare european în scopul integrării mai rapide a absolvenților pe piața muncii din UE. |

OBIECTIV STRATEGIC: I. ASIGURAREA CONDIȚIILOR MOTIVANTE PENTRU ELEVI

CONTEXT: ASIGURAREA UNUI MEDIU CORESPUNZĂTOR ACTIVITĂȚII ȘCOLARE CONFORM STANDARDELOR NATIONALE SI EUROPENE

OBIECTIV OPERATIONAL: I.1. ÎNTREȚINEREA, REABILITAREA ȘI MODERNIZAREA SPAȚIILOR DE ÎNVĂȚĂMÂNT PRIN DOTAREA CU TEHNICA NOUA PERFORMANTA,

| ACTIVITĂȚI | REZULTATE AȘTEPTATE | TERMEN | RESPON-SABILI | EVALUARE |
|--|---|---------------------------|--------------------------------------|--|
| 1. Efectuarea lucrărilor de reparații, igienizare, interior – gletuire, zugrăvire și exterior –6 săli de curs și 2 laboratoare si 2 sali de demonstartie 2.Asigurarea dotării cu mobilier școlar, în completarea celui deja existent 3. Achizitionarea de laptopuri 4.Conectarea la internet a cladirii Atelier cu o firma de specialitate. | Asigurarea condițiilor motivante de studiu pentru elevi Mediu sigur și competitiv, condiții optime pentru desfășurarea procesului instructiv educativ. | August- octombrie 2022 | Director Contabil Secretar | - vopsirea cu lavabilă, reparat prize montare camere de luat vederi realizate de către firma autorizată. - Pentru asigurarea condițiilor necesare desfășurării corespunzătoare a activității de educație și formare profesională a elevilor, școala a modernizat mobilierul de la sala de demonstratii in scopul desfasurarii orelor de invatamant clinic(cand nu se pot desfasura in spital), alte materiale sanitare,cât și tehnică video, audio, 2 table inteligente, 4 calculatoare HP,cu unitat,cameră si microfon incorporate, instalarea internetului in toate salile de curs, laptopuri pentru cadre - Există echipamente audio-video de supraveghere pentru securitatea elevilor și a personalului didactic și nedidactic; |

OBIECTIV OPERAȚIONAL: I.2. ASIGURAREA FONDURILOR PENTRU DEZVOLTAREA ȘI MODERNIZAREA ȘCOLII POSTLICEALE SANITARE „CAROL DAVILA” TÂRGOVIȘTE PRIN ASOCIAȚIA „DR. CORNELIU STOICA”

| ACTIVITĂȚI | REZULTATE AȘTEPTATE | TERMEN | RESPONSABILI | EVALUARE |
|---|--|---|---|--|
| <p>1.Elaborarea proiectului de buget pentru anul 2022 -2023 și a proiectului de achiziții pentru unitatea școlară, identificarea nevoilor financiare</p> <p>2,Alocarea procentului de 25% din taxele școlare,Prevăzut in Standardele Naționale, elaborate de ARCIP (conform HOTĂRĂRII nr. 994 din 18 noiembrie 2020) și MEN, cât și de 5% pe baza consultării inițiale și a acordului Consiliului Asociației, Consiliului Director, Consiliul Profesorat, în scopul dezvoltării Patrimoniului și al altor activități înscrise în Statut .</p> <p>3.Acordarea de 4 burse elevilor(scutire de taxă prin parteneriat cu Primăria și Consiliul Local</p> <p>4.Estimarea cheltuielilor cu baza materială și întreținerea acesteia</p> <p>5.Alocarea sumelor necesare acoperirii cheltuielilor cu SSM, PSI, autorizare ISU(după placarea pereților cu regips antifoc, montarea unei ferestre care să reziste 90 de minute la foc și montare scară metalică– ca a două cale de acces și opritoare uși -la recomandarea ISU</p> | <p>Gestionarea fondurilor proprii pentru susținerea activității și modernizarea școlii în vederea atingerii standardelor Naționale și Europene</p> <p>Satisfacție și motivație în învățare</p> | <p>Septembrie</p> <p>Rectificare semestrială și la sfârșit de an</p> <p>Anual</p> | <p>Director</p> <p>Contabil C.A.</p> <p>Director Contabil C.A. Secretar</p> | <p>Analiza și aprobarea în Consiliul de Administrație și Consiliul Director al Asociației “ Dr. Corneliu Stoica”</p> <p>Aducerea la cunoștință Consiliului Profesorat, în scopul cunoașterii și activității transparente.</p> <p>Existenta ștatului de funcții</p> |

| | | | | |
|---|--|--|--|--|
| <p>6.Estimarea cheltuielilor cu resursa umană: a) elevi b)cadre didactice și personal administrativ (salarii motivante) c) formarea continuă a cadrelor didactice și elevi (olimpiade, simpozioane, conferințe naționale și internaționale, cerc metodic) d) imaginea școlii în țară și în Europa</p> | | | | |
| <p>7.Aprovizionarea cu materiale de întreținere, curățenie, birotică,igenico-sanitare, profesionale, măști, termoscanere, tensiometre, pulsoximetru, măști, mănuși, materiale igenico-sanitare pentru pardosele, Aniosgel 85 NPC, marcaje pentru clase și spațiile înconjurătoare clădirilor, viziere, alcool igenico-sanitar, vidanșarea periodică a grupurilor sanitare.</p> <p>8.Întocmirea raportului financiar pe an școlar 2022-2023 - corectare de buget - asigurarea procentului de 25% din buget pentru dezvoltare/întreținere a clădirilor și managementul documentelor cu durată îndelungată de păstrare și reinvestire - asigurarea procentului de 5% din taxe pentru Asociația „Dr. Corneliu Stoica”</p> | <p>Achiziții conform bugetului (cap. Alte cheltuieli, alin.1 din Buget de venituri și cheltuieli 2022/2023)</p> <p>Achiziții de condiții, cataloage, pliante, planșe, rame, etc.</p> <p>Asigurarea păstrării documentelor de arhivă (copertare documente cu durată îndelungată de păstrare 5-10 ani sau mai mult), a termenelor înscrise în Legea Arhivelor Nr. 16 și al Nomenclatorului Arhivistic, aprobat de CA</p> | <p>Permanent</p> <p>Octombrie 2022</p> <p>Semestrial</p> | <p>Director Contabil</p> <p>Director, Contabil</p> | <p>Existența documentelor contabile – serviciul contabilitate, avizate de cenzor</p> <p>Existența raportului financiar, avizat de cenzor</p> |

OBIECTIV OPERATIONAL I.3. SENSIBILIZAREA COMUNITĂȚII PENTRU ASIGURAREA CONDIȚIILOR MODERNE DE STUDIU

| ACTIVITĂȚI | REZULTATE AȘTEPTATE | TERMEN | RESPONSABILI | EVALUARE |
|---|---|--------|----------------------|---|
| 1.Solicitări adresate Consiliului Local în vederea recunoașterii investițiilor efectuate cu acordul acestuia | Relația școală -comunitate locală | ANUAL | Director Secretar | Informări în Consiliul de Administrație |
| 2.Încheierea și dezvoltarea parteneriatelor cu Spitalul Județean Târgoviște, cu Inspectoratul Județean de poliție, Crucea Roșie, D.S.P.-Dâmbovița | Parteneriate consolidare | | Responsabil CEAC | Informări în Consiliul de Administrație |
| 3.Continuarea colaborărilor cu organisme naționale și internaționale partenerie (Școala Postliceală Sanitară Carol Davila Targoviste) | Participarea la acțiuni de incluziune a unității noastre în organisme europene, prin participarea la simpozioane și conferințe, cu școlile postliceale sanitare cunoscute de cadre didactice și elevi, în scopul recunoașterii activității instituției noastre privind integrarea pe piața internă și externă a muncii. | | Director Secretar | Responsabil cu parteneriatele |

OBIECTIV OPERATIONAL I.4. ASIGURAREA UNOR CONDIȚII OPTIME DE SIGURANȚĂ, ÎN CONTEXT PANDEMIC

| ACTIVITĂȚI | REZULTATE AȘTEPTATE | TERMEN | RESPONSABILI | EVALUARE |
|---|---|---|---|--|
| <p>1.Dotarea cu materiale igienico-sanitare(Aniosgel, clor, spirt, manusi, masti, viziere, termoschenere cu infra rosu, non-contact, servetele umede dezinfectant pentru suprafete).</p> <p>2.Vizita medicală obligatorie a personalului didactic și nedidactic - anual</p> <p>3.Triajul epidemiologic al elevilor - prin parteneriatul cu Centrul Medical „Carol Davila” Târgoviște</p> | <p>Mediu sigur și competitiv, condiții optime pentru desfășurarea procesului instructiv educativ.</p> <p>Educarea personalului școlii și elevilor pentru însușirea normelor de igienă, păstrarea curățeniei și igienei școlare</p> <p>Asigurarea condițiilor de igienă, educație pentru sănătate și securitate a elevilor și personalului</p> | <p>Permanent</p> <p>1 Octombrie 2022</p> <p>Permanent</p> | <p>Director Contabil</p> <p>Fiecare cadru didactic, fiecare elev responsabil de clasă și îndrumător de an</p> | <p>Autorizație sanitară de funcționare Nr. 1184/10.11.2011</p> <p>- Certificat de conformitate nr. 2514/06.12.2012</p> <p>- Realizarea triajului epidemiologic și medicina muncii pentru personalul școlii (didactic și nedidactic) gratuit conform parteneriatului cu S.C.M. Carol Davila Târgoviște;</p> <p>- Medicina Muncii</p> <p>Obținerea autorizației I.S.U intrucat sunt realizate si respectate toate conditiile în urma vizitei</p> |

OBIECTIV STRATEGIC: II. REALIZAREA ȘANSELOR EGALE LA EDUCAȚIE

OBIECTIV OPERATIONAL: II.1. SPORIREA ACCESULUI ȘI PARTICIPĂRII LA EDUCAȚIE ÎN SPECIAL PENTRU TINERII PROVENIND DIN FAMILII CU POSIBILITĂȚI FINANCIARE REDUSE SAU FAMILII DEZORGANIZATE.

CONTEXT: un număr relativ mare de elevi provin din medii defavorizate.

| ACTIVITĂȚI | REZULTATE AȘTEPTATE | TERMEN | RESPONSABILI | EVALUARE |
|---|--|--|---|---|
| <p>1.Stabilirea listei elevilor cu posibilitati financiare reduse de catre serviciul juridic si serviciul asigurari sociale din cadrul Primariei Targoviste</p> | <p>Scutirea de taxa de școlarizare a unui procent (10% cu domiciliul în Târgoviște) din totalul de elevi înscriși stabilit de Primăria Târgoviște și Consiliul de administrație al școlii.</p> | <p>Septembrie Octombrie 2022</p> | <p>Director Contabil Secretar</p> | <p>Informare în CA. Informare către CL Târgoviște</p> |
| <p>2.Achiziționarea de carte școlară</p> | <p>Fiecare elev are acces la materiale didactice</p> | | | |

OBIECTIV OPERAȚIONAL II. 2. FORMAREA UNEI CULTURI DE SPECIALITATE SOLIDE

CONTEXT: Dezvoltarea la toți elevii a unui set de competențe care să permită o abordare flexibilă a învățării, astfel încât să fie posibilă susținerea performanței profesionale.

| ACTIVITĂȚI | REZULTATE AȘTEPTATE | TERMEN | RESPONSABILI | EVALUARE |
|---|--|----------------|---|---|
| 1. Identificarea competențelor elevilor conform standardelor naționale de pregătire profesională | 1. Conștientizarea elevilor pentru valorificarea potențialului. 2. Facilitarea achizițiilor cognitive și dezvoltarea abilităților profesionale. | Permanent | Toți profesorii | Realizarea cifrei de școlarizare Existența portofoliilor elevilor Centralizatorul absențelor Rezultate la învățătură/concursuri /examene de absolvire (macheta absolvire). |
| 2 Realizarea șanselor egale pentru start în viață | 1. Reducerea abandonului școlar, absenteismului, numărului de elevi cu rezultate mai scăzute. | Permanent | Toți profesorii | |
| 3. Susținerea de lecții magistrale coordonate de experți în domeniul Sănătate și asistență pedagogică, inovația conducerii și comisiilor metodice din școală | 2. Stimularea participării și implicării în propria învățare a elevilor 3. Îmbunătățirea calității procesului de învățământ. | Permanent | Director Cadre didactice M.i. Cadre didactice specializate | |
| 4. Organizarea și desfășurarea concursului pe clase și școală „Profesia mea de asistent medical” și finalizarea cu premiarea tuturor elevilor participanți | Acordarea de diplome și premii constând în cărți de specialitate | Decembrie 2022 | Director Cadre didactice M.i. Cadre didactice specializate | |

OBIECTIV STRATEGIC : III. EFICIENTIZAREA ACTIVITĂȚII COMISIILOR ȘI COMPARTIMENTELOR**CONTEXT: Analiza activității desfășurate în vederea stabilirii strategiei viitoare.****OBIECTIV OPERATIONAL: III .1. DIAGNOZA ACTIVITĂȚII DESFĂȘURATE ÎN ȘCOALA ÎN ANUL ȘCOLAR 2022/2023**

| ACTIVITĂȚI | REZULTATE | TERMEN | RESPONSABILI | EVALUARE |
|--|--|----------------|--|--|
| 1.Întocmirea și prezentarea Rapoartelor de activitate ale comisiilor de la nivelul școlii. | Analizarea rezultatelor din anul școlar 2022-2023 | Octombrie 2022 | CA + responsabili compartimentelor/comisii | Conform organigramei, Regulamentului Intern și fișei postului. |
| 2.Asigurarea circulației optime a informației în interiorul unității și cu exteriorul. | Realizarea unui sistem clar și bine precizat privind circulația informației. | Permanent | Director Secretar | Existența procedurilor de comunicare |

OBIECTIV OPERAȚIONAL: III. 2 ORGANIZAREA ACTIVITĂȚII ȘCOLARE

| ACTIVITĂȚI | REZULTATE AȘTEPTATE | TERMEN | RESPONSABILI | EVALUARE |
|--|---|---|---|--|
| 1.Aplicarea curriculumului școlar anul I și II, III- conform Ord..MEaplicabile 2.Elaborarea programului activităților comisiilor metodice. 3.Realizarea orarului de către comisia de realizare si asistențelor la ore pentru verificarea modului de parcurgere a programei școlare. 4.Verificarea documentelor școlare, a corectitudinii întocmirii acestora. 5. Organizarea simulărilor și a Examenelor de Certificare a Competențelor Profesionale | Organizarea activității școlare- IN MEDIUL FIZIC, conform Ordinilor Naționale și Județene – cu respectarea standardelor de calitate aplicabile domeniului și legislației specifice contextului pandemic | Septembrie 2022 Septembrie 2022 Permanent | -Director, responsabili comisii metodice. Secretar Responsabil comisii metodice -Cadre didactice Responsabil CEAC | Planificari Grafice de activități la comisii metodice Aprobare în Consiliul de Administrație Portofoliu profesor Portofoliul elevului Condică electronică |

| | | | | |
|--|--|---|--|--|
| 6. Participarea la intalnirile Uniunii invatamantului particular din Romania. (UNDIPPR) Împreună cu reprezentanții Ministerului Educației Naționale | Cunoașterea direcțiilor de evoluție a domeniului 5 Sănătate și Asistență Pedagogică | Anual | Director Prof. Stoica Responsabil CEAC | Existența dovezilor participării de la serviciul contabilitate. |
| 7. Realizarea activităților de predare, învățare, evaluare. | 1.Parcurgerea ritmică a materiei cu accent pe valoarea formativă a cunostințelor și pe integrarea lor în sisteme funcționale, cu posibilități de extrapolare și combinare. 2.Evaluarea obiectivă a cunostințelor elevilor, fără rabat de la cerințele minimale și stimularea dorinței de a învăța, la elevi. 3.Pregătirea continuă și reală a cadrelor didactice în specialitate și pregătirea metodico-pedagogică. 4.Realizarea concretă a unor modalități de tratare multi si interdisciplinară a procesului de predare-învățare. | Permanent Permanent. Permanent. | Responsabili comisii metodice. Cadre didactice Director+responsabili comisii metodice. Responsabilii comisiilor metodice. | Utilizarea tuturor formelor de evaluare Criterii obiective de evaluare a rezultatelor scolare. Lista cursanți Participarea cadrelor didactice la cercuri metodice și simpozioane Număr de lectii |
| 8. Susținerea de lecții demonstrative | Cel puțin trei lectii demonstrative pe semestru | semestrial | Responsabilii comisiilor metodice. | Materiale video, audio Fișe de lucru |
| | | | | |

OBIECTIV STRATEGIC: IV. REALIZAREA UNUI CLIMAT SOCIO-PROFESIONAL OPTIM**OBIECTIV OPERATIONAL: IV.1. STABILIREA UNOR RELAȚII DE COLABORARE LA NIVELUL COLECTIVULUI DIDACTIC, AL PERSONALULUI DIDACTIC AUXILIAR/NEDIDACTIC**

| ACTIVITĂȚI | REZULTATE AȘTEPTATE | TERMEN | RESPONSABILI | EVALUARE |
|---|--|----------------------------|---|--|
| 1.Stabilirea unor relații de colaborare la nivelul colectivului didactic, al personalului didactic auxiliar și nedidactic, elevi. 2. Derulare program de mentorat pentru cadrele didactice debutante | 1.Valorificarea eficientă a tuturor posibilităților de educație morală, estetică, afectivă în cadrul oferit de instituția școlară. 2.Păstrarea unui climat socio-afectiv și moral optim în colectivul de muncă al școlii. | Permanent Permanent | Toate cadrele didactice. Îndrumători de an Consiliul de Administrație Consiliul Profesoral | Verificarea prezenței la ore Consiliul Profesoral |

OBIECTIV STRATEGIC: V. IMPLICAREA ȘCOLII ÎN ACTIUNI DE COOPERARE.**OBIECTIV OPERAȚIONAL: V.1. STABILIREA DE PARTENERIATE CU DIFERITE INSTITUȚII.**

CONTEXT: În contextual asigurării calității se impune strângerea conexiunilor dintre școala și comunitatea locală prin încheierea de acorduri de parteneriate.

| ACTIVITĂȚI | REZULTATE AȘTEPTATE | TERMEN | RESPONSABILI | EVALUARE |
|---|--|--------------------------------------|--|--|
| 1.Întocmirea acordurilor de parteneriat cu diferite instituții și organizații din țară și din U.E. | Extinderea relațiilor cu comunitatea locală și alte instituții, având la baza respectarea legislației în vigoare | permanent | Director. Secretar Responsabil CEAC | Consiliul de Administratie |
| 2.Participarea la diferite întâlniri, seminarii, conferințe la nivel local, județean, național și internațional și activități metodice: - - Cotizația UNDIPPR | Creșterea calității educației oferite în context european. Asigurarea unui feedback pozitiv pentru a dezvolta strategii de organizare a activităților instructiv-educative. | Semestrial Anual Anual | Director Toate cadrele didactice Contabil Director Echipa de proiect | Informări Diseminari in CP Acte contabile Diseminari in CP ,caiete de practica ale elevilor. Acte contabil |

**3.5. PLANUL OPERAȚIONAL
ANUL ȘCOLAR 2022-2023**

| PRIORITATEA 1 ARMONIZAREA OFERTEI ȘCOLII CU PIAȚA MUNCII PE BAZĂ DE STUDII ȘI CERCETĂRI | | | | | | |
|--|--|----------------------|--|---|---------------------------|---------------------------|
| OBIECTIVE | | | | | | |
| 1.1.Corelarea ofertei educaționale în domeniul sanitar cu cererea existentă pe piața muncii; | | | | | | |
| 1.2.Orientarea de către cadrele didactice a elevilor pentru participarea la cursurile extracurriculare, pregătirea acestora în scopul creșterii competențelor medico-sociale. | | | | | | |
| ȚINTE | | | | | | |
| 1. Integrarea socio-profesională rapidă și completă a absolvenților școlii pe piața internă și externă a muncii | | | | | | |
| 2. Creșterea cu cel puțin 5% a inserției socio-profesionale a absolvenților până în 2022 | | | | | | |
| CONTEXT | | | | | | |
| La Școala Postliceală Sanitară „Carol Davila” Târgoviște accesul pentru învățământ postliceal medical este echilibrat, ceea ce permite inserția socio-profesională a absolvenților. Accesul la educație pentru populație este limitat, în principal, de: constrângeri de ordin material (pentru tinerii din mediul rural și cei proveniți din familii defavorizate din punct de vedere economic), dezinteres pentru continuarea studiilor și neimplicarea părinților elevilor în procesul educațional. | | | | | | |
| Acțiuni pentru atingerea obiectivului | Rezultatul preconizat | Data | Persoana/ persoanele responsabile | Parteneri | Cost (cost actual) | Sursa de finanțare |
| 1. Încheierea și funcționarea unor parteneriate cu reprezentanți ai comunității conform domeniului B „Eficacitatea educațională”, subdomeniul | Desfășurarea activităților conform graficului de activitate întocmit la nivelul Comisiei: „Activități extracurriculare”. | Conform planificării | Responsabilul Comisiei „Activități extracurriculare” | <u>LISTA DE PARTENERIATE</u> 1. Protocol de colaborare cu Asociația de prietenie TOF (Târgoviște – Orvault – Franța - Promovarea limbii franceze pentru comunicare în rândul educabililor ; 2. Protocol de colaborare cu SCM Carol Davila Târgoviște și Crucea Alb-Galbenă, filiala Târgoviște - Persoane de contact: As. Șef Cursaru Monica; | | Fonduri proprii |

| | | | | | | |
|---|---|-----------------------------|---|---|--|------------------------|
| <p>1: „Oferta educațională”, indicator 1.2., descriptor 1.2.1. și 1.2.2. – Standarde specifice de calitate.</p> | <p>Desfășurarea activităților conform graficului de activitate întocmit la nivelul Comisiei: „Activități extracurriculare”.</p> | <p>Conform planificării</p> | <p>Responsabilul Comisiei „Activități extracurriculare”</p> | <p>3. Protocol de colaborare cu Mănăstirea Dealu, Târgoviște – (reprezentanți: Maica Stareță și Maica Chindriș Anuța). 4. Protocol de colaborare cu Direcția de Sănătate Publică Dâmbovița; 5. Protocol de Parteneriat Educațional încheiat cu Școala Postliceală Sanitară “CAROL DAVILA” Galați. 6. Protocol de Parteneriat Educațional încheiat cu Școala Postliceală Sanitară “Carol Davila” Petroșani. 8. Parteneriat cu Primăria Târgoviște – contract Nr.3/2002, Hot.222/26.09.2001; contract realizat pe 25 de ani; (vezi contabilitate). 9. Parteneriat cu Spitalul de Urgență Târgoviște - persoane de contact: Dr.Claudiu Dumitrescu-Manager, 10. Contract cu Colegiul Național “Ienăchiță Văcărescu”, Târgoviște- act adițional nr. 1/2009 la contractul de închiriere Nr. 33/505/2009. 11. Protocol de colaborare cu Crucea Alb Galbenă filiala Târgoviște (România Belgia Croix Blanche Jaune)</p> | | |
| <p>2. Revizuirea PAS</p> | <p>Proiectarea anuală a PAS în concordanță cu recomandările din PRAI și PLAI.</p> | <p>Octombrie 2022</p> | <p>CEAC Comisia de revizuire PAS Comisii metodice</p> | <p>Inspectoratul Școlar Județean Dâmbovița</p> | | <p>Fonduri proprii</p> |

PRIORITATEA 2
ÎMBUNĂTĂȚIREA CALITĂȚII PROCESULUI DE PREGĂTIRE PROFESIONALĂ ÎN DOMENIUL SANITAR

OBIECTIVE

- 2.1.** Creșterea calității procesului instructiv-educativ, dezvoltarea și extinderea pregătirii practice și formării deprinderilor profesionale.
2.2. Cooperare pentru inovare și schimb de bune practici la nivel european.

ȚINTE

- 1.** Susținerea lecțiilor de calitate, moderne, lecții deschise prezentate de fiecare cadru didactic, inspecții curente la clasă pentru obținerea gradelor didactice: gradul I și lecții cu abordare multilingvistică.
- 2.** Asigurarea desfășurării învățământului clinic în Spitalul Județean de Urgență Târgoviște pentru elevii din anii: I, II, III AMG, asigurarea îngrijirilor medicale prin parteneriat cu Crucea Alb-Galbenă (România-Belgia), filiala Târgoviște.
- 3.** Atragerea tinerilor absolvenți de liceu cu posibilități materiale reduse cu avizul Comisiei Juridice a Consiliului Local și a Asociației „Dr. Corneliu Stoica”.
- 4.** Asigurarea serviciilor medicale de urgență, a serviciilor stomatologice de urgență pentru elevi, gratuit, prin parteneriatul cu Centrul Medical „Carol Davila” Târgoviște.

CONTEXT

Legea nr.87/2006 pentru aprobarea OUG nr. 75/2005 privind asigurarea calității în învățământ
 Integrarea României în UE și liberalizarea pieței muncii

| Acțiuni pentru atingerea obiectivului | Rezultatul preconizat | Data | Persoana/ persoanele responsabile | Parteneri | Cost (cost actual) | Sursa de finanțare |
|---|--|--------------------|---|------------------------|-------------------------------|-------------------------------|
| 1. Acordarea de Burse școlare - Stabilirea listei elevilor cu posibilitati financiare reduse de către serviciul juridic și serviciul asigurari sociale din cadrul Primăriei Targoviste. | Stimularea elevilor cu rezultate bune la învățătură și cu situație materială precară (dosar de anchetă socială făcut de Primăria Târgoviște) în scopul ajutării tineretului în formarea profesională și inserție socială, fără discriminare. | Septembrie 2022 | Director Asociația „Dr. Corneliu Stoica” | Primăria Târgoviște | | Fonduri proprii |

| | | | | | | |
|---|---|-------------------------|---|---|---|-----------------|
| 2. Redevența spațiu școală | Asigurarea spațiului optim de învățare | trimestrial | Director | Primăria Târgoviște | | Fonduri proprii |
| 3. Asigurarea încadrării cu personal didactic calificat pentru toate modulele din curriculum acoperind procentul de 100% personal didactic titular și 100% personal didactic calificat. | Ștat de funcțiuni concordant cu cerințele curriculare și Legea Educației Naționale 1/2011 Alinierea la Noile standarde privind asigurarea calitatii în educ- 01 sept 2021, cf Hot 994 | 01.10.2022 | Director Președinte asociație | Inspectoratul Școlar Județean Dâmbovița | | Fonduri proprii |
| 4. Încheierea contractului cu Spitalul Județean de Urgență privind efectuarea instruirii clinice | Efectuarea instruirii clinice în secțiile spitalelor | 15 sept 2022 | Director Contabil | Spitalul Județean de Urgență | | Fonduri proprii |
| 5. Premierea elevilor cu rezultate deosebite la învățătură, constând în cărți de specialitate – manuale, diplome. | Stimularea performanței școlare prin acordarea a cel puțin 4 premii pe clasă. Conform Standardelor de calitate Domeniul B”Eficacitate educațională”, indicator de performanță 9, descriptor B.51, în școală vor exista criterii clare, cunoscute privind succesul școlar și recompensarea rezultatelor școlare deosebite. | Septembrie 2022 | Director Președinte Asociația „Dr. Corneliu Stoica” | Asociația „Dr. Corneliu Stoica” | | Fonduri proprii |
| 6. Constituirea Comisiei pentru Evaluarea și Asigurarea Calității și funcționarea ei în condiții optime | Constituirea CEAC | 15.09.2022 | Director CP | - | - | Fonduri proprii |
| 7. Stabilirea sarcinilor ce revin cadrelor didactice în asigurarea calității educației | Cunoașterea și aplicarea de către cadrele didactice a principiilor de evaluare și asig. a calității educației | 15.09.2022 | Coordonator CEAC | - | - | Fonduri proprii |
| 8. Susținerea de lecții demonstrative | Perfectionarea cadrelor did, schimb bune practici, pt elevi și cadre | Cf datelor stabilite de | Coordonator CEAC | - | - | Fonduri proprii |
| 9. Participarea elevilor la cursuri de pregătire/formare și activități extracurriculare | Creșterea implicării elevilor în activitățile școlii și comunității. Rata de participare a elevilor școlii | Permanent | Director Președinte asociație | Inspectoratul Școlar Județean Dâmbovița | | Fonduri proprii |

| | | | | | | |
|---|--|-------------------------|--|--|-------------|--------------------|
| | este de cel puțin 80% | | Coordonator CEAC | Direcția de Sănătate Publică Dâmbovița OAMMR Dâmbovița Alți parteneri sociali DSP Dâmbovița | | |
| 10. Participarea elevilor la cursuri de pregătire suplimentare pentru Examenul de certificare a calificărilor profesionale. | Rata de promovabilitate este de cel puțin 100% în anul școlar 2021-2022 și ne propunem ca și în anul școlar 2022-2023 să obținem rezultate pe măsura progresului școlar făcut de fiecare elev. | Permanent | Coordonatorul CEAC Maiștrii instructori Cadrele didactice Diriginții | ARACIP MEN Inspectoratul Școlar Județean – Dâmbovița Direcția de Sănătate Publică – Dâmbovița OAMMR- Dâmbovița Alți parteneri sociali | 1000 ron | Fonduri proprie |
| 11. Participarea și susținerea financiară (inclusiv cotizația) a activităților organizate de Uniunea Națională pentru Dezvoltarea Învățământului Particular Preuniversitar din România (UNDIPPR). | Cel puțin o participare semestrială. | Semestrial Sau Lunar | Director Prof. Stoica Ana Coordonatorul CEAC | Uniunea Națională pentru Dezvoltarea Învățământului Particular Preuniversitar din România | | Fonduri proprie |

PRIORITATEA 3
DEZVOLTAREA ȘI FORMAREA CONTINUĂ A PERSONALULUI

OBIECTIVE

- 3.1.** Stimularea personalului didactic pentru perfecționare și autoperfecționare în vederea asigurării calității procesului instructiv-educativ.
3.3. Consemnarea periodică a nevoilor de formare la nivel didactic și nedidactic și a rezultatelor programelor de formare parcurse.
3.4. Asigurarea securității cadrelor didactice și elevilor în timpul desfășurării programului

ȚINTE

- 1.** Asigurarea accesului cadrelor didactice din învățământul particular la programele de formare continuă specifice noilor competențe profesionale, la simpozioane și sesiuni de comunicări științifice, București.
2. Atragerea de noi specialiști în domeniu.
3. Asigurarea serviciilor medicale de urgență pentru cadrele didactice, gratuit, prin parteneriatul cu Centrul Medical „Carol Davila” Târgoviște.
4. Instruirea elevilor și a personalului didactic și nedidactic privind aplicarea normelor de sănătate și securitate a muncii și pentru situații de urgență în activitățile practice.

CONTEXT Necesitatea creșterii mobilității profesionale a personalului didactic, nevoia de noi competențe și abilități datorită progresului tehnologic. Participare deficitară a cadrelor didactice din învățământul particular la cursuri de formare continuă. Costul ridicat al cursurilor oferite cadrelor didactice din învățământul particular. Inexistența pe plan național a unui curs de perfecționare a maiștrilor instructori din învățământul postliceal sanitar.

| Ațiuni pentru atingerea obiectivului | Rezultatul preconizat | Data | Persoana/ persoanele responsabile | Parteneri | Cost (cost actual) | Sursa de finanțare |
|--|--|--------------------------------|--|--|---------------------------|---------------------------|
| 1. Participarea la găsierea altor parteneri europeni în Oloron Peau | Asigurarea unui feedback pozitiv pentru a dezvolta strategii de organizare a activităților instructiv-educative. Scrisori de intenție și acorduri | Anual | Director, Prof.Stoica Ana | Școlile similare membre și nemembre din țară și din Europa | | Fonduri proprii |
| 2. Participarea cadrelor didactice la activitățile metodice organizate de Inspectoratul Școlar Județean și școală. | Creșterea calității procesului educațional – 5 profesori să desfășoare lecții deschise utilizând echipamente aliniat la standarde europene. | Semestrial cu raportare anuală | Director Coordonator CEAC Responsabilii comisiilor metodice | Inspectoratul Școlar Județean Dâmbovița | - | - |
| 3.Participarea cadrelor didactice ale Școlii Postliceale Sanitare „Carol | Diseminarea rezultatelor participării cadrelor didactice și | Semestrial | Coordonatorul CEAC | Inspectoratul Județean Școlar | | Fonduri proprii |

| | | | | | | |
|--|--|---|--|--|---|-------------------|
| Davila” Târgoviște la cercul metodic al școlilor postliceale pe oraș | a personalului de conducere la activități metodice. | | Maiștrii instructori | – coordonator Cele trei școli similare din oraș | | |
| 4. Identificare nevoilor de formare profesională a personalului didactic- parcurgerea modulului psihopedagogic de către 3 maiștrii instructori și obținerea gradului definitiv de către cadrele didactice care îndeplinesc condițiile prevăzute de legislația în vigoare | Inscrierea la cursuri de formare și obținerea de grade didactice | 2022-2023 | Director Prof.Stoica Ana Coordonator CEAC Inspector de specialitate – Prof. Rădulescu Carmen Comisia CEAC Cadrele inspectate | CCD, ONG, Universități Colegiul Medicilor | - | Fonduri proprii - |
| 5. Participarea la simpozioane, conferințe, consfățuri de specialitate | 65 % cadre didactice participante cu lucrări | Semestrial | Director | ISJ, CCD, Universități, ONG, Consiliul Local, școli partenere Colegiul Medicilor Asociația Medicilor de Familie | | |
| 6. Realizarea serviciilor de medicina muncii și de urgență, gratuit, a cadrelor didactice și nedidactice. | Menținerea sănătății resurselor umane. | La începutul anului școlar și la nevoie | Dr. Crăciun As. Med. Cursaru Monica | Centrul Medical „Carol Davila” Târgoviște | - | - |
| 7. Acordarea de stimulente cu ocazia sărbătorilor de Crăciun, de Paști, 8 martie și socializare prin organizarea de mese comune oficiale | Interzicerea și înlăturarea tentației, a eventualelor daruri de la elevi, cât și pedepsirea conform legii. prin răspunderea personală. Respectarea | Ocazional | Serviciul contabilitate Personalul unității | | | Fonduri proprii |

| | | | | | | |
|---|--|------------|--------------------|--|--|-----------------|
| | procedurilor antifraudă și anticorupție. Menținerea unui climat prietenos de lucru în unitate. | | | | | |
| 8. Instruirea elevilor și personalului școlii de către firme autorizate | Cunoașterea procedurilor de asigurare a securității, a normelor de securitate a muncii și pentru situații de urgență de către personalul școlii și de către elevi. Desfășurarea de exerciții de simulare privind aplicarea normelor de securitate pentru situații de urgență (incendii, cutremure). | Semestrial | -îndrumători de an | Firma autorizată reprezentată de : -Mihăescu Gheorghe -PSI - Oprea Irina-SSM | | Fonduri proprii |

PRIORITATEA 4

DEZVOLTAREA ȘI MODERNIZAREA BAZEI DIDACTICO-MATERIALE A ȘCOLII

Obiective

- 4.1. Modernizarea sălilor de curs, a laboratoarelor, cabinetelor, achiziționarea de unelte și instinctoare, truse de prim ajutor, manuale școlare de specialitate.
- 4.3. Extinderea spațiilor proprii.
- 4.4. Igienizarea spațiilor școlare și remedierea deteriorărilor.

Ținte

- 1. Igienizarea celor patru clase și a laboratorului de chimie farmaceutică din Corpul Atelier (Colegiul Național „Ienăchiță Văcărescu).
- 2. Dezvoltarea bazei materiale a școlii: toate clasele să aibă dotare minimală conform domeniului de calificare și 25% dintre acestea să aibă dotare conform standardelor.

Context

Calitatea în educație înseamnă asigurarea pentru fiecare educabil a condițiilor pentru cea mai bună, completă și utilă dezvoltare. De aceea, trebuie asigurate condițiile necesare desfășurării corespunzătoare a activităților de educație și formare profesională a elevilor.
Calitatea mobilierului poate avea un impact semnificativ asupra dorinței elevilor de a merge la școală și asupra capacității lor de a accesa tipul adecvat de

| formare. Este necesară o politică coerentă de dotare și modernizare a sălilor de clasă din școală. | | | | | | |
|---|---|-------------------|--|------------------|---------------------------|---------------------------|
| Acțiuni pentru atingerea obiectivului | Rezultatul preconizat | Data | Persoana/ persoanele responsabile | Parteneri | Cost (cost actual) | Sursa de finanțare |
| 1. Achiziționarea de material didactic și cărți de specialitate. | Creșterea fondului de carte și de materiale didactice cu încă 100 de volume. | Permanent | Director Prof. Stoica Ana Contabil | Firme ofertante | | Fonduri proprii |
| 2. Achiziționarea de mobilier nou pentru elevi manechine, manuale | Îmbunătățirea condițiilor de învățare și motivarea elevilor. | Permanent | Director Prof. Stoica Ana | Firme ofertante | | Fonduri proprii |
| 3. Achiziționarea de flori pentru curtea școlii și ghivece, tablouri, manuale | Înfrumusețarea spațiului din curtea școlii și interiorul sălilor de curs. | Anual | Director Prof. Stoica Ana | Firme ofertante | | Fonduri proprii |
| 4. Efectuarea lucrărilor de reparații, igienizare, interior zugrăvire la clădirea "Atelier", 5 săli de curs și 2 săli de demonstrație | Asigurarea unui mediu curat și sanatos pentru desfășurarea în bune condiții a activităților instructiv educative. | 1 Septembrie 2022 | Director Prof. Stoica Ana Contabil | Firme ofertante | | Fonduri proprii |
| 5. Achiziționarea unui spațiu pentru extinderea școlii | Extinderea activităților | 2022 | Director Prof. Stoica Ana | Firme ofertante | | Fonduri proprii |
| 6. Achiziționarea de materiale necesare activității curente | Desfășurarea în bune condiții a activității școlii | Permanent | Director Prof. Stoica Ana Contabil | Firme ofertante | | Fonduri proprii |
| 7. Înlocuirea gardului împrejmuitoare al clădirii școlii | Creșterea gradului de siguranță a elevilor și personalului didactic și nedidactic | 2022 | Director Prof. Stoica Ana | Firme ofertante | | Fonduri proprii |

PRIORITATEA 5
SUSȚINEREA PROCESULUI INSTRUCTIV-EDUCATIV ÎN CONTEXT PANDEMIC, ÎN CONFORMITATE CU HOTĂRĂREA
COMITETULUI JUDEȚEAN PENTRU SITUAȚII DE URGENȚĂ DÂMBOVIȚA, ISJ DÂMBOVIȚA și DSP DÂMBOVIȚA

Obiective

2. Creșterea rezilienței și a capacității de răspuns a instituției, în context pandemic

Ținte

- 1. Menținerea stării de sănătate corespunzătoare în rândul elevilor și personalului școlii**
- 2. Menținerea calității procesului didactic, - reducerea absenteismului cu 10%**
- 3. Susținerea materială a procesului instructiv-educativ și activităților administrative, în context pandemic**

Context

| Acțiuni pentru atingerea obiectivului | Rezultatul preconizat | Data | Persoana/ persoanele responsabile | Parteneri | Cost (cost actual) | Sursa de finanțare |
|---|---|----------------------------------|-----------------------------------|---------------|--------------------|--------------------|
| Întocmirea de proceduri operaționale privind accesul în unitate și sala de clasă, informarea elevilor și a cadrelor didactice | Formarea deprinderilor de respectare a măsurilor de prevenție | Septembrie- Octombrie 2022 | M.I Diaconu Andreea | | | Fonduri proprii |
| Raportarea zilnică la ISJ Dâmbovița a situației epidemiologice din școală | Comunicare transparentă și eficientă privind evoluția epidemiologică din școală în context pandemic | zilnic | Secretar | ISJ Dâmbovița | | Fonduri proprii |
| Instruirea cadrelor didactice privind predarea | Susținerea tuturor orelor de curs fără a periclita calitatea actului de predare | Septembrie 2022 | CEAC | - | | Fonduri proprii |

| | | | | | | |
|---|--|--------------------------------------|----------------------|--|--|-----------------|
| Creșterea motivării elevilor față de participarea activă la cursuri – diseminarea în rândul elevilor a celor mai valoroase lucrări realizate în power point | reducerea absenteismului cu 10% | Perioada de desfășurare a cursurilor | Secretar CEAC | elevii | | Fonduri proprii |
| Bugetarea achizițiilor de materiale consumabile, obiecte de inventar și servicii specializate, în mod suficient și adecvat pentru realizarea țintelor propuse | Resursele financiare alocate sunt suficiente și corect repartizate pentru a susține desfășurarea în condiții optime a procesului instructiv-educativ | Septembrie 2022 | Director Contabil | Asociația „Dr. Corneliu Stoica” | | Fonduri proprii |